



STATUS[®]
POWER TOOLS



STATUS[®]
POWER TOOLS

ALS1020/30/45SF

- GB WET / DRY VACUUM CLEANER**
- IT ASPIRAPOLVERE/ASPIRALIQUIDI**
- DE NASS / TROCKENSAUGER**
- RU ПЫЛЕСОС ДЛЯ ВЛАЖНОЙ / СУХОЙ ОЧИСТКИ**

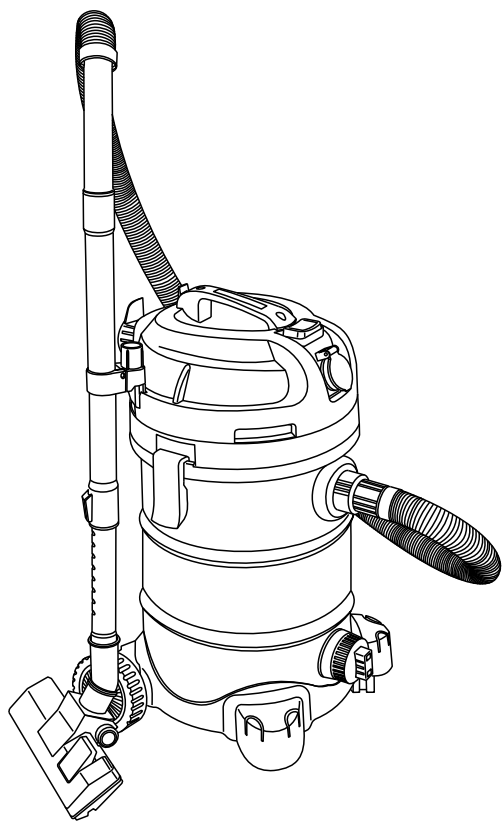

ALS 1020SF/ALS 1030SF/ALS 1045SF



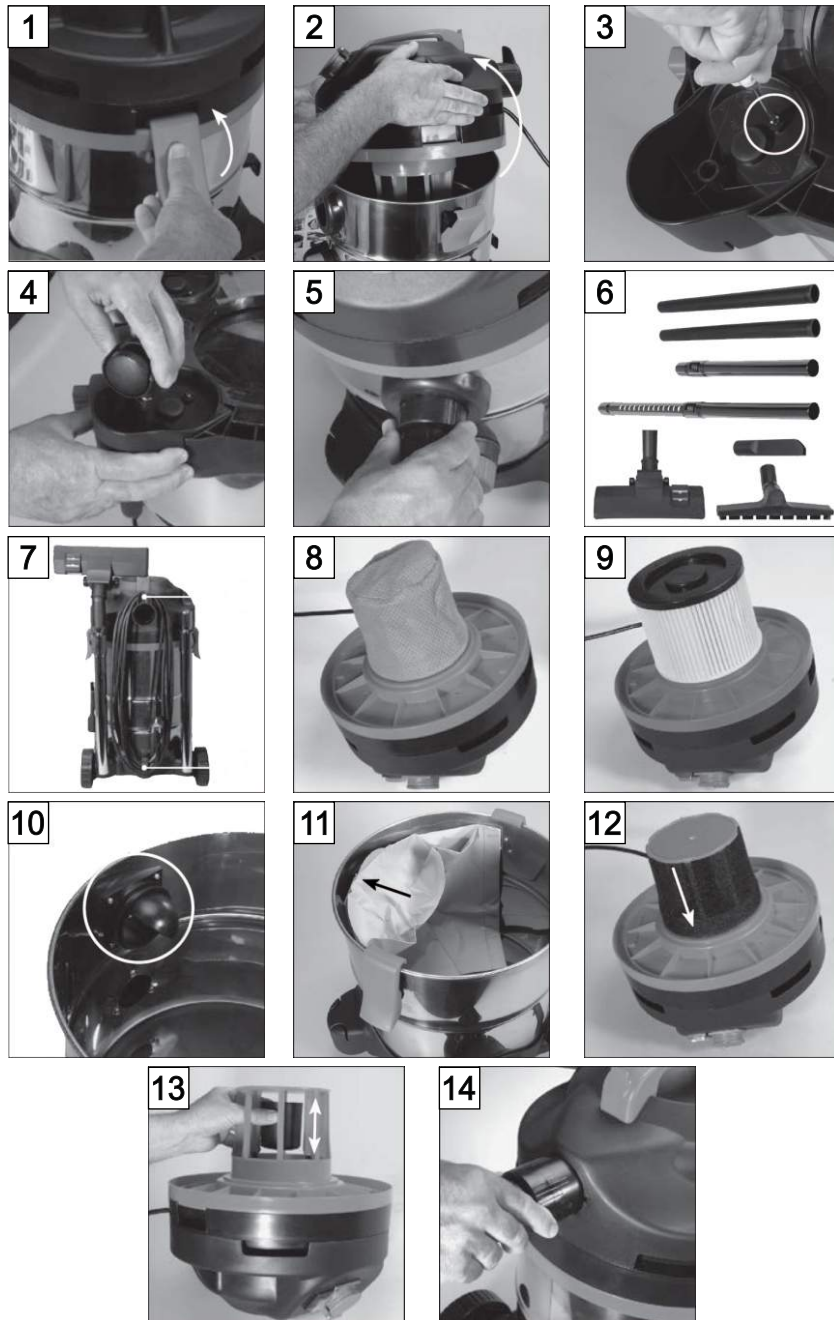

1. INTRODUCTION

2. SAFETY INSTRUCTIONS

INTRODUCTION

Your new STATUS electric appliance will more than satisfy your expectations. It has been manufactured under stringent STATUS Quality Standards to meet superior performance criteria. You will find your new electric appliance easy and safe to operate, and, with proper care, it will give you many years of dependable service.

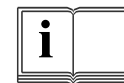

WARNING: Carefully read through this entire Instruction Manual before using your new STATUS power tool.

Take special care to heed the Warnings. Your STATUS power tool has many features that will make your job faster and easier. Safety, performance, and dependability have been given top priority in the development of this tool, making it easy to maintain and operate.



Do not dispose of electrical appliances together with household waste! Waste electrical appliances should not be disposed of with household waste. Please recycle where facilities exist. Check with your local authority or retailer for recycling advice.

ENVIRONMENTAL PROTECTION

The machine, accessories and packaging should be sorted for environmental-friendly recycling.

The plastic components are labelled for categorised recycling.

SAFETY INSTRUCTIONS FOR VACUUM CLEANERS



WARNING: This appliance complies with the compulsory safety regulations for electric equipment. To reduce the risk of injury, user must read instruction manual. Read all instructions.

Failure to follow all instructions listed below may result in personal injury and/or property damage and as a result, the guarantee will become void. Save these instructions for future reference!

WARNING: Make sure the power supply volt-age corresponds to the value indicated on the name plate with technical data of the appliance.

- If in doubt, do not plug in the appliance.
- A power source with a voltage greater than that specified for the appliance can result in serious injury to the user, as well as damage to the appliance.
- Using a power source with a voltage less than the nameplate rating is harmful to the motor.
- The appliance is designed to vacuum up materials that are not hazardous to your health and that are not flammable.
- This appliance is designed solely for use in the household or workshop.
- Do not use the appliance outdoors (unless it has been specifically designed for use outdoors).
- Do not subject the appliance to heat, direct sunshine or very high moisture (e.g. rain).
- Never immerse the appliance in liquids and be aware of sharp edges that may damage it.

2. SAFETY INSTRUCTIONS

- Never use the appliance with wet or damp hands. Unplug it immediately if the appliance becomes wet or damp when it is running. Do not immerse the appliance in water.
- When operating the vacuum cleaner in damp environment, use a residual current device (RCD). Using a residual current device (RCD) reduces the risk of an electric shock.
- The appliance must be used only for its prescribed purpose. Any use other than those mentioned in this Manual will be considered a case of misuse. The user and not the manufacturer shall be liable for any damage or injury resulting from such cases of misuse.
- Never hold the connectors in front of your face (especially your eyes, ears, etc.) Never direct the nozzle towards persons or animals.
- Make sure that the correct dust bag has been inserted securely in its holder before using the appliance. The wrong dust bag or incorrectly installed dust bags can cause damage to the appliance and cause the guarantee to become void.
- Do not vacuum up ashes, hot coals or the like, large fragments of glass and sharp objects.
- Do not vacuum up any toner dust, which is used in printers and copiers for example, because it is electrically conductive. In addition, it is possible that it will not be completely filtered out by the filter system of the wet/dry vacuum cleaner and can be released into the air via the exhaust fan.
- Never vacuum flammable or poisonous liquids like petrol, oil, acids, or other volatile substances.
- Do not vacuum up liquids that are hotter than 60°C or any poisonous or flammable dusts.
- Never vacuum asbestos or asbestos dust.
- Never lay the appliance on its side. Pay particular attention to a horizontal position and adequate stability on stairs.



WARNING: Always switch off and unplug the appliance after use, prior to cleaning, changing the fil-ters or accessories, carrying or storing. Do not use the cable to pull the plug out of the socket.

Dismount all accessories from the appliance prior to storing.

- Keep the vacuum cleaner away from heat sources
- Never leave the appliance switched on unattended. If you leave the work area, switch the appliance off or unplug it from the receptacle (don't pull the cord, but use the plug).
- Never use the appliance when you are under the influence of medication, alcohol or drugs, if you are currently under medical care, or if you are tired.
- Make sure that the cable can't cause bystanders to stumble and do not give children access to the appliance.
- Check regularly the perfect working condition of the electric appliance and the supply cable. Do not operate faulty electric appliances.
- In case the supply cable is damaged, the replacement has to be done in an authorised STATUS service centre.

2. SAFETY INSTRUCTIONS

- Do not attempt to repair the appliance yourself. The repair of these electric appliances can be performed only by qualified technicians in the authorised STATUS service centres using original spare parts. Incorrect repair may cause considerable danger for the operator.
- Only use original STATUS spare parts and accessories. The use of non approved parts or accessories may be a possible source of danger and will cause the guarantee to become void.
- Check the float often.
- If you notice liquid leaking from your appliance, switch it off immediately and unplug it.
- Do not put the appliance in water. Make sure that water is not spilled on the appliance.
- When disposing of the wastewater, make sure that you observe any legal regulations.
- Only store the appliance in a safe and dry location outside the reach of children.
- Always keep the appliance clean. Don't use any solvents or cleaners that contain solvents for cleaning.

Please pay particular attention to the following "Special Safety Information" **SPECIAL SAFETY INFORMATION**

- Never vacuum up hot ashes or pointed or sharp objects.
- Never use the appliance in damp rooms.
- Do not use the appliance without a dust bag (an exception is wet vacuuming). Make sure that the dust bag is inserted into the appliance correctly.
- When using the appliance, make sure that no hair, clothing, or members are drawn in.
- Keep the vacuum cleaner away from heat sources such as radiant heaters, ovens.
- In order to operate this electric appliance properly you must observe the safety regulations, the assembly directions and the operating instructions specified in this Manual. All users must be acquainted with this Manual and informed on the potential risks during operating the electric appliance.
- Children, disabled and aged persons are often not aware of the dangers that can result from handling electric appliances. The above mentioned groups must never work with this electrical appliance. It is also imperative that you observe the accident prevention regulations in force in your area. The same applies for general rules of occupational health and safety.
- The manufacturer shall not be liable for any changes made to the appliance nor for any damage resulting from such changes.

3. KNOW YOUR PRODUCT

KNOW YOUR PRODUCT

- | | |
|----------------------------|--------------------------|
| 1. Handle | 14. Dust bag |
| 2. ON/OFF switch | 15. Crevice nozzle |
| 3. Upper section | 16. Castor pedestals |
| 4. Filter basket | 17. Clasp seat |
| 5. Float switch | 18. Accessory holder |
| 6. Clamps | 19. Foam filter |
| 7. Tank | 20. 2 big wheels |
| 8. Hose connection | 21. PET cartridge filter |
| 9. 2 castors | 22. Dry filter |
| 10. Hose set | 23. Cable hook - upper |
| 11. Plastic tube | 24. Cable hook - lower |
| 11a. Metal telescopic tube | 25. Drain outlet |
| 12. Blow connection | 26. Air control handle |
| 13. Floor nozzle | 27. Built-in socket |
| 13a. Combo nozzle | |

WARNING!

In the specification are all possible adaptation which may be included product. Real grade products described in the "ACCESSORIES".

UNPACKING

Due to modern mass production techniques, it is unlikely that your electric appliance is faulty or that a part is missing. If you find anything wrong, do not operate the appliance until the parts have been replaced or the fault has been rectified. Failure to do so could result in serious personal injury.

Carefully unpack the contents of the box.

1. Hold the two clamps (6) fastening the upper section (3) in its position and fold them upwards (Fig.1).
2. Loosen the clamps, remove the upper section (Fig.2) and take out the contents from the tank.

Please check the parts using the list shown above to make sure they are complete and that there has been no damage in transport.

ASSEMBLY

- Hold the two clamps fastening the upper section in its position and fold them upwards (Fig.1).
- Loosen the clamps and lift the upper section outwards(Fig.2).
- Turn the tank upside down on a stable leveled clean surface.
- Fasten the pedestals (16) of the castors (9) to the tank with screws. (Fig. 3)
- Insert the castors (9) into their pedestals (16) by pressing. (Fig. 4)
- Fasten the assembled to their pedestals big rear wheels (20) to the tank with screws. The wheels are marked (with L and R) for mounting to the left (L) and to the right (R).
- Place the tank back in normal position.
- Insert a filter appropriate for the work to be done.
- Place the upper section back on the tank.

4. OPERATION INSTRUCTIONS

- Align the upper section with the clamps.
- Attach the clamps to the upper section and press them downwards until an audible "click" is heard.
- Insert the larger end of the hose (10) into the tank front inlet (8) (Fig.5). The hose connector tooth shall align with the groove in the tank front inlet. Rotate the hose connector in the direction marked with an arrow.
- Select an appropriate nozzle and/or hose and attach them to the hose (10) (Fig.6).
- After you have completed vacuuming and cleaning the appliance, store the accessories in the corresponding holders (18) (Fig.7).

OPERATION INSTRUCTIONS

These electric appliances are supplied from single-phase alternating current mains only. The vacuum cleaners must be connected to grounded sockets. These electric appliances are radio suppressed in compliance with EMC Directive 2004/108/EC. These electric appliances are designed to vacuum the dust generated during operating power tools. For this purpose they are equipped with a built-in socket (27), for inserting the cable plug of the power tool. The vacuum cleaner will switch on automatically as soon as you switch on the power tool.

When you switch off the power tool, the vacuum cleaner will also switch off after a preset delay.

Prior to initial operation

- Make sure power supply voltage corresponds to the value indicated on the name plate with technical data of the appliance.
- Make sure the cable and the plug are in order. If the replacement of the supply cable is necessary, this has to be done by the manufacturer or his agent in order to avoid a safety hazard.
- It is absolutely necessary for you to read, understand, and observe the section entitled "Safety instructions for vacuum cleaners".

Dry vacuum cleaning

WARNING! Never vacuum up hazardous materials.

WARNING: Wet cleaning with mounted filter elements for dry cleaning is absolutely forbidden.

If an incorrect dust bag is used, then the guarantee becomes void.

The following filter elements are used for dry cleaning:

- a) The dry filter (22) and the dust bag (14) can be used separately or together. When they are used together the filtering effectiveness is increased.
- b) The cartridge filter (21) and the dust bag (14) can be used separately or together. When they are used separately the cartridge filter efficiency is much higher than the dust bag efficiency.

Filter efficiency: Cartridge filter - high, Dry filter - medium, Dust bag - low

- Make sure that the appliance is not plugged into the power supply.
- Ensure that the tank (7) is clean and dry.

Dry filter

Place the dry filter (22) onto the filter basket (4). (Fig. 8)

Cartridge filter

Place the cartridge filter onto the filter basket (4) (Fig.9) and screw the locking cap to close the filter basket. After prolonged use the cartridge filter must be cleaned by tapping and brushing it.

4. OPERATION INSTRUCTIONS

When vacuuming concrete or similar materials generating fine dust, as well as during automatic mode with power tools, the cartridge filter must be brushed and dusted off more often. This is an important prerequisite for the reliable operation and long life of your vacuum cleaner. If you notice that the suction force decreases or in case you ascertain that the cartridge filter is damaged, you must replace it immediately with a new one.

Dust bag

Slide the dust bag flange over the hose connection (Fig.10) on the inner side of the tank. Press it until it snaps firmly into place (Fig.11) taking care not to damage the dust bag.

The use of improper dust bag voids the guarantee.

Check the dust bag (14) regularly and change it when it is 2/3 full.

The bag is designed in such way that only air, and no dust, can pass through the paper. Therefore a used dust bag may not be reused.

Do not use the dust bag for vacuuming up objects with sharp edges or wet objects.

- Place the upper section on the tank once again and close the clamps.
- Place the large end of the hose on the front air intake stub on the tank.
- Select the desired nozzle (13,15) or tube (11); and connect it to the hose (10).
- Make sure that the ON/OFF switch (2) of the appliance is in "OFF" position „O" before you insert the power plug into the socket.
- Insert the power plug into the socket.
- Switch the motor on (ON/OFF switch in position "I").
- When you have finished vacuuming, switch the motor off by putting the ON/OFF switch (2) in „OFF" position „O".
- Unplug the vacuum cleaner.

AUTOMATIC MODE WITH POWER TOOLS

The ON/OFF switch (2) of the vacuum cleaner has 3 positions:

- ON "I"
- OFF "O"
- Operation with power tools "II"
- Unplug the vacuum cleaner from the power supply.
- Open the clamps and remove the upper section.
- Check to make sure that the tank (7) is clean and dry.
- Place the cartridge filter (21) on the filter basket (4) and screw the the locking cap to close the filter basket. Place the upper section back onto the tank and close the clamps.
- Set the ON/OFF switch of the power tool you intend to operate to the "OFF" position "O".
- Connect the vacuum cleaner hose (10) to the dust extraction of the power tool by means of adapter (sold separately).
- Plug the power tool into the built-in socket (27) of the vacuum cleaner.
- Insert the vacuum cleaner plug into the mains supply socket.
- Set the vacuum cleaner switch (2) to the "ON" position "II".
- Switch on the power tool.

The vacuum cleaner will switch on automatically as soon as you switch on the power tool. When you switch off the power tool, the vacuum cleaner will also switch off after a pre-set delay.

4. OPERATION INSTRUCTIONS

	Voltage	Power input
EU	230 V	2100 W
RU	220V	2000 W

WET VACUUM CLEANING

WARNING! Never vacuum up hazardous materials

- Make sure that the appliance is unplugged.
- Check to make sure that the tank (7) is free of dust and dirt.
- The appliance is shipped from the factory with a cartridge filter. Remove the cartridge filter (21), which is not appropriate for wet vacuum cleaning.
- Remove the dust bag (14) and the dry filter (22) in case you have used them prior to wet vacuum cleaning.
- Place the foam filter (19) (Fig.12) on the filter basket.
- Place the upper section on the tank and close the clamps.
- Place the large end of the hose on the front air intake stub on the tank.
- Select the necessary nozzle (13,15) or tube (11) and place it on the hose (10).
- Make sure that the ON/OFF switch (2) of the appliance is in "OFF" position "O" before you plug the appliance.
- Insert the plug into the socket.
- Switch the motor on by placing the ON/OFF switch (3) in position "I".
- When you have finished wet vacuuming, switch the motor off by putting the ON/OFF switch (2) into the „OFF" position „O".
- Unplug the vacuum cleaner.
- After use, empty and dry the tank (7).

Tip: If you want to vacuum up a large quantity of liquid from a sink or a tank, please don't put the entire suction nozzle in the liquid; rather leave a little space so that some air can also be drawn in along with the liquid.

The appliance is equipped with a float switch (5) (Fig.13) that will stop the vacuuming when the tank is full. You will notice that suction has stopped by the motor now running faster. At this event, switch the appliance off and unplug it.

Be aware that the full tank can be very heavy.

Remove the cap from the drain outlet (25) and pour the rest of the liquid into a suitable tank or drain. Then, you can continue vacuuming after you have replaced the drain outlet cap.

After wet vacuuming, switch off the appliance and unplug it. Empty the container and clean/dry it inside and outside prior to storage.

IMPORTANT! After wet vacuuming, please proceed as described in the section entitled „Dry vacuum cleaning" before you attempt to dry vacuum again.

BLOWING FUNCTION

Remove the upper hook (23) for winding up the cable. Insert the larger end of the hose into the orifice in the upper rear part of the vacuum cleaner. The hose connector tooth shall align with the groove in the blow connector. (Fig.14)

ACCESSORIES

- | | | |
|-------------------------|----------------------|--------------------------|
| • Hose set | • Paper dustbag | • Power tool adapter |
| • Metal telescopic tube | • Hepa filter | • Rollers: |
| • Big brush | • Crevice nozzle | 2 castors + 2 big wheels |
| • Sponge filter | • Air-control handle | |

4. MAINTENANCE

5. TECHNICAL SPECIFICATIONS

WARNING! Use only original STATUS accessories. The use of non original spare parts or accessories presents potential danger and voids the guarantee.

MAINTENANCE

- Make sure that the appliance is not plugged into the power mains.
- Take out the suction hose (10) from the tank.
- Release the clamps (Fig.1) and remove the upper section from the tank (Fig.2).
- Clean up any dirt or debris from the tank and hose.
- Clean the foam filter (19) by washing it with a mild detergent.
- Check the hose and connections and inspect the power cord for any damage.
- When the foam filter (19) is removed, check the float (5). To do this, take the upper section by the handle and turn it carefully so that the filter basket is facing upwards. The float should move freely up and down (Fig.13).

WARNING! Never use alcohol, petrol or other cleaning agent. Never use caustic agents to clean plastic parts.

TECHNICAL SPECIFICATIONS

MODEL	ALS1020SF	ALS1030SF	ALS1045SF
• Power input	1400W	1400W	1400W
• Maximum suction power	1700W	1700W	1700W
• Maximum power input for a plugged-in power tool	2000 W	2000 W	2000 W
• Tank capacity	20 l	30 l	45 l
• Tank material	Stainless steel	Stainless steel	Stainless steel
• Dust bag capacity	20 l	30 l	30 l
• Maximum suction force	18 kPa	18 kPa	18 kPa
• Maximum air flow	58 l/s	58 l/s	58 l/s
• Air flow according to EN 60312	31 l/s	31 l/s	31 l/s
• Automatic mode with power tools	Yes	Yes	Yes
• Water drain	Yes	Yes	Yes
• Air-control handle	Yes	Yes	Yes
• Hose diameter	Ø36 mm	Ø36 mm	Ø36 mm
• Hose length	2.5 m	2.5 m	2.5 m
• Cable length	4 m	4 m	4 m
• Weight (EPTA procedure 01/2003)	7.1 kg	7.8 kg	11 kg
• Protection class	IP 44	IP 44	IP 44
• Safety class	I	I	I
• Noise emission (EN 60704):			
A-weighted sound pressure level LpA	76,2 dB(A)	76,2 dB(A)	76,2 dB(A)
A-weighted sound power level LwA	89,6 dB(A)	89,6 dB(A)	89,6 dB(A)

WARRANTY

The guarantee period for STATUS electric appliances is determined in the guarantee card. Faults due to normal wear, overloading or improper handling will be excluded from the guarantee. Faults due to defective materials implemented as well as defects in workmanship will be corrected free of charge through replacement or repair. The complaints for defective STATUS electric appliances will be recognized if

the appliance is sent back to the dealer or is presented to the authorised warranty

6. TROUBLE SHOOTING

TROUBLE SHOOTING

Problem	Probable cause	Corrective
The appliance doesn't work	No power	Check the power supply
	Functional fault in the power cord, switch, or motor	Test, repair or replace the damaged part
	Tank is full of liquid	Empty the tank
Dust is escaping from the motor cover	The dust bag is missing or damaged	Put in a dust bag or replace it
Low suction power and high motor speed / vibrations	Dust bag is full	Replace the dust bag

EC Declaration of Conformity

We declare under our sole responsibility that this product fulfils all the relevant provisions of the following directives and the harmonized standards: 2004/108/EC; 2006/95/EC; EN 60335-1; EN 60335-2-2; EN 62233; EN 55014-1; EN 55014-2; EN 61000-3-2; EN 61000-3-3

The technical documentation kept by the manufacturer:

STATUS ITALIA S.R.L., via Aldo Moro, 14/A,
36060 - Pianezze (VI), ITALY



Caron Giacinto
Director
STATUS ITALIA S.R.L.

1. INTRODUZIONE

2. AVVERTENZE DI SICUREZZA

INTRODUZIONE

Questo apparecchio STATUS supererà le Vostre aspettative. La produzione secondo i rigorosi standard di qualità STATUS assicura un'ottima prestazione. Se utilizzato correttamente, l'apparecchio risulterà maneggevole e sicuro, e garantirà un uso duraturo.

AVVERTENZA: Leggere attentamente tutte le istruzioni prima dell'utilizzo di questo apparecchio STATUS. Prestare particolare attenzione alle parti introdotte da "Attenzione!".



Questo apparecchio STATUS presenta numerose caratteristiche che faciliteranno il Suo lavoro. Sicurezza, qualità ed affidabilità sono punti chiave nello sviluppo di questo apparecchio, e lo rendono semplice nell'uso e nella manutenzione.

Non smaltire elettroutensili insieme a rifiuti domestici!

Residui di prodotti elettrici devono essere smaltiti separatamente dai rifiuti domestici e sottoposti ad un riciclaggio ecologico. Si prega di informarsi presso le autorità locali o i rivenditori autorizzati circa il più vicino luogo di raccolta.



RISPETTO DELL'AMBIENTE

Macchina, accessori ed imballaggio devono essere destinati ad una riutilizzo ecologica per il recupero di materie prime. I componenti in plastica sono contrassegnati per relativo riciclaggio.

AVVERTENZE DI SICUREZZA PER L'USO DI ASPIRAPOLVERE/ASPIRALIQUIDI

ATTENZIONE! Questo apparecchio è conforme alle norme di sicurezza per elettroutensili. Leggere tutte le istruzioni d'uso e le avvertenze di sicurezza. L'inosservanza delle istruzioni seguenti può causare folgorazioni, incendi e/o gravi danni a persone e di conseguenza invalidare i termini di garanzia.

Conservare questo manuale per usi futuri!

AVVERTENZA: Accertarsi che il voltaggio della presa di corrente corrisponda al valore indicato sull'etichetta del prodotto riportante i dati tecnici.

- Se in dubbio, non inserire la spina nella presa di corrente.
- L'uso di una presa con voltaggio maggiore di quello specifico per l'apparecchio può provocare gravi danni a persone o all'apparecchio stesso.
- L'uso di una presa con voltaggio inferiore a quello specifico per l'apparecchio è dannoso per il motore.
- L'apparecchio non è progettato per aspirare sostanze infiammabili o nocive per la salute dell'utente.
- L'apparecchio è progettato per il solo uso in ambiente domestico o privato. Il modello ALS 1020/1030/1045SF è progettato per aspirare la polvere generata dal l'uso di un elettroutensile.
- Non utilizzare l'apparecchio all'aperto se non progettato specificatamente a tale scopo.

2. AVVERTENZE DI SICUREZZA

- Non lasciare l'apparecchio esposto ad agenti atmosferici (pioggia, gelo, sole, etc.).
- Non immergere l'apparecchio in liquidi e prestare particolare attenzione al pericolo di danni causati da oggetti taglienti.
- Non utilizzare mai l'apparecchio con mani bagnate o umide. Staccare immediatamente la spina se l'apparecchio si bagna o diventa umido durante il funzionamento.
- Se si utilizza l'apparecchio in ambienti umidi, avvalersi di una presa RDC (salvavita), così facendo si riduce il rischio di scosse.
- Non utilizzare la macchina per scopi diversi da quelli indicati in queste istruzioni. L'uso per qualsiasi altra finalità sarà considerato uso improprio. In tal caso sarà l'utente e non l'azienda produttrice ritenuto responsabile di eventuali danni o lesioni.
- Non tenere il tubo davanti al viso (specialmente davanti agli occhi, le orecchie, etc.) e non indirizzarlo contro persone e/o animali.
- Assicurarsi che l'apposito sacco raccogli-polvere sia inserito correttamente nel serbatoio prima di avviare l'apparecchio. L'uso di un sacco diverso o incorrettamente inserito può danneggiare l'apparecchio ed invalidare così i termini di garanzia.
- Non aspirare ceneri, carboni ardenti o simili, così come grandi pezzi di vetro e parti taglienti.
- Non aspirare polvere proveniente da cartucce per stampanti o fotocopiatrici, in quanto è conduttore di corrente elettrica. Inoltre potrebbe non venire filtrato completamente attraverso il sistema di filtraggio dell'apparecchio e quindi fuoriuscire dal ventilatore.
- Non aspirare liquidi infiammabili o velenosi come benzina, petrolio, acidi o altre sostanze volatili.
- Non aspirare liquidi a temperatura maggiore di 60°C o altre polveri velenose o infiammabili.
- Non aspirare amianto o polvere derivanti.
- Durante il funzionamento non riporre l'apparecchio orizzontalmente. Nel caso di uso su scale assicurarsi che l'apparecchio si trovi in posizione bilanciata e stabile.



AVVERTENZA! Spegner l'apparecchio e togliere sempre la spina dalla rete di alimentazione elettrica immediatamente dopo l'uso e prima di eseguire qualsiasi intervento di pulizia, manutenzione. Non utilizzare il cavo per staccare la spina dalla presa. Staccare tutti gli accessori dall'apparecchio prima di riporlo in magazzino.

- Tenere l'aspirapolvere lontano da fonti di calore.
- Non lasciare mai l'apparecchio in funzione senza sorvegliarlo. Se si abbandona l'area di lavoro spegnere l'apparecchio o togliere la spina dalla presa di corrente (non utilizzando il cavo, ma afferrando la spina stessa).
- Non utilizzare l'apparecchio se sotto l'effetto di droghe, alcol e medicinali, o in caso di stanchezza.
- Assicurarsi che il cavo non sia di intralcio nonché tenere a distanza bambini e terzi durante il funzionamento.
- Verificare regolarmente le condizioni dell'elettroutensile in uso con l'apparecchio e del suo cavo. Non utilizzare elettroutensili difettosi.

2. AVVERTENZE DI SICUREZZA

- In caso di cavo di alimentazione danneggiato recarsi immediatamente presso un centro autorizzato STATUS e richiederne la riparazione.
 - Non effettuare riparazioni da sé. Tali operazioni devono avere luogo solo in centri autorizzati STATUS utilizzando parti di ricambio originali. Riparazioni incorrette potrebbero causare serie lesioni all'utente.
 - Utilizzare parti di ricambio ed accessori originali STATUS. Parti o accessori non originali potrebbero risultare dannosi e invalidare così i termini di garanzia.
 - Controllare regolarmente il galleggiante.
 - In caso del liquido fuoriesca dall'apparecchio, spegnerlo immediatamente e staccare la spina dalla presa di corrente.
 - Non immergere in acqua. Assicurarsi che non vi sia dell'acqua sull'apparecchio.
 - Osservare le norme vigenti sullo smaltimento dell'acqua residua.
 - Riporre l'apparecchio in locali asciutti, sicuri e fuori dalla portata dei bambini.
 - Tenere sempre pulito l'apparecchio. Non utilizzare solventi o detersivi che possano contenere tali sostanze.
- Prestare particolare attenzione alle seguenti "ulteriori avvertenze di sicurezza"

ULTERIORI AVVERTENZE DI SICUREZZA

- Non aspirare ceneri ardenti, nonché oggetti appuntiti o taglienti.
- Non utilizzare l'apparecchio in luoghi umidi.
- È severamente vietato l'uso dell'apparecchio senza apposito sacco raccogli-polvere (fuorché non si aspirino liquidi). Prima dell'uso assicurarsi che il sacco sia inserito correttamente.
- Durante l'uso, assicurarsi che capelli, vestiti o arti non vengano aspirati.
- Tenere l'apparecchio lontano da fonti di calore, come stufe, forni, etc.
- Per un utilizzo corretto di questo apparecchio è necessario osservare le avvertenze di sicurezza, le norme supplementari e le istruzioni d'uso fornite in questo opuscolo. Tutti gli utenti della macchina devono aver letto queste istruzioni e devono essere a conoscenza degli eventuali rischi.
- Bambini, disabili e persone anziane non sono spesso consci dei pericoli derivanti dall'uso di apparecchi elettrici, e pertanto non devono maneggiare l'apparecchio. È assolutamente necessario attenersi alle disposizioni di prevenzione dagli infortuni, così come alle norme di sicurezza sul lavoro vigenti nella Sua area.
- L'azienda produttrice non è responsabile di danni derivanti da modifiche apportate dall'utente nonché da uso improprio o scorretto.

3. ELEMENTI DELL'APPARECCHIO

4. PRIMA DELL'USO

ELEMENTI DELL'APPARECCHIO

- | | |
|--|---|
| 1. Maniglia | 13a. Bocchetta di aspirazione piatta |
| 2. Interruttore ON/OFF | 14. Sacco raccogli-polvere |
| 3. Testa di aspirazione | 15. Bocchetta a lancia |
| 4. Gabbia prefiltro | 16. Supporti per rotelle |
| 5. Galleggiante | 17. Sede ganci di chiusura |
| 6. Ganci di chiusura | 18. Supporto per accessori |
| 7. Serbatoio | 19. Filtro-mousse per sostanze liquide |
| 8. Raccordo entrata aria | 20. Ruote posteriori |
| 9. Rotelle anteriori | 21. Filtro a cartuccia |
| 10. Tubo flessibile | 22. Filtro in tessuto |
| 11. Prolunghe rigide | 23. Gancio superiore per avvolgimento cavo |
| 11a. Tubo telescopico in acciaio cromato | 24. Gancio inferiore per avvolgimento cavo |
| 12. Raccordo uscita aria | 25. Apertura di scarico |
| 13. Spazzola snodata per pavimenti | 26. Impugnatura con regolazione flusso d'aria |
| | 27. Presa per elettroutensile |

ATTENZIONE!

Nella specifica sono tutti possibili di adattamento che possono essere inclusi prodotto. Prodotti di qualità reale descritti nella sezione "ACCESSORI".

PRIMA DELL'USO

Prima dell'uso verificare la presenza di tutti i componenti e degli accessori elencati. In caso di mancanze o apparenti difetti rivolgersi al rivenditore specializzato. L'inosservanza di tale raccomandazione potrebbe provocare gravi incidenti. Aprire lo scatolone ed estrarre con cura i suoi contenuti.

1. Spingere i ganci di chiusura (6) verso l'esterno, sbloccando così la testa di aspirazione (3) (Fig.1).
2. Rimuovere la testa di aspirazione (3) (Fig.2), ed estrarre le parti presenti nel serbatoio.

Verificare la presenza di tutte le parti confrontandole con la lista precedentemente riportata, ed accertarsi che siano integre.

MONTAGGIO

- Spingendo i ganci di chiusura (6) verso l'esterno, sbloccare la testa di aspirazione (3) (Fig.1).
- Rimuovere la testa (3) (Fig.2).
- Capovolgere il serbatoio (7) poggiandolo su una superficie piana. Fissare i supporti per le rotelle (16) nelle apposite guide ai piedi del serbatoio (Fig.3).
- Inserire le rotelle negli appositi supporti esercitando una moderata pressione (Fig. 4).
- Fissare le ruote posteriori (20) nelle apposite guide ai piedi del serbatoio. Le rotelle sono contrassegnate con "L" e "R" (rispettivamente sinistra e destra).
- Riportare il serbatoio nella posizione di partenza (7).
- Inserire il filtro appropriato per il tipo di aspirazione necessaria.
- Riporre la testa di aspirazione (3).
- Allineare la testa di aspirazione (3) ai ganci di chiusura (6).
- Bloccare la testa di aspirazione (3) facendo scattare i ganci di chiusura (6).

5. USO DELL'ASPIRAPOLVERE

- Inserire l'estremità del tubo flessibile (10) nell'apposito raccordo di entrata aria (8) posizionato sul serbatoio (Fig. 5). Allineare la dentatura dell'attacco del tubo alle fessure presenti nel raccordo (8) e farlo ruotare nella direzione indicata dalla freccia.
- Fissare la bocchetta desiderata al tubo flessibile (10) (Fig. 6).
- Dopo l'uso e la pulizia dell'apparecchio, riporre gli accessori negli appositi supporti (18) (Fig. 7).

USO DELL'ASPIRAPOLVERE

Questo apparecchio è azionato da corrente alternate monofase e deve essere collegato esclusivamente a prese di corrente con messa a terra. Questo apparecchio è conforme alla direttiva europea sulla schermatura 2004/108/EC.

Questo apparecchio è progettato per aspirare la polvere generata dall'uso di un elettrotensile. A tale scopo è dotato di una presa (27), dove inserire la spina dell'elettrotensile. L'aspirapolvere si accenderà automaticamente con l'accensione dell'elettrotensile. Quando si spegne l'elettrotensile l'apparecchio funziona ancora per qualche secondo, dopodiché si spegnerà.

PRIMA DELLA MESSA IN SERVIZIO

- Accertarsi che il voltaggio della presa di corrente corrisponda al valore indicato sull'etichetta del prodotto riportante i dati tecnici.
- Assicurarci che il cavo e la spina siano in ottimo stato. In caso la sostituzione del cavo in dotazione sia necessaria, ciò deve essere effettuato dall'azienda produttrice o in un centro autorizzato di modo da evitare alcun rischio.
- Leggere attentamente ed osservare le istruzioni riportate nella sezione "Avvertenze di sicurezza per l'uso di aspirapolvere/aspiraliquidi"

UTILIZZO COME ASPIRAPOLVERE

ATTENZIONE! Non aspirare sostanze nocive alla salute.

ATTENZIONE! È severamente vietato aspira-re liquidi se gli elementi filtranti per polveri sono inseriti.

I seguenti filtri sono adatti all'aspirazione di polveri:

- a) Il filtro in tessuto (22) ed il sacco raccogli-polvere (14) possono essere utilizzati insieme o separatamente. L'utilizzo in contemporanea aumenta l'efficacia del filtraggio.
- b) Il filtro a cartuccia (21) ed il sacco raccogli-polvere (14) possono essere utilizzati insieme o separatamente. Se utilizzati separatamente, il filtro a cartuccia garantisce un filtraggio più efficace rispetto a quello del sacco.

Rendimento del filtro: Filtro a cartuccia - elevato, Filtro in tessuto - medio

Sacco raccogli-polvere - basso

- Assicurarci che la spina non sia inserita nella presa di corrente.
- Verificare che il serbatoio (7) sia pulito ed asciutto.

Filtro in tessuto

Porre il filtro in tessuto (22) sulla gabbia prefiltro (4). (Fig. 8)

Filtro a cartuccia

Posizionare il filtro a cartuccia sulla gabbia prefiltro (4) (Fig.9) e bloccarla facendone ruotare il coperchio. Per pulirlo è sufficiente scuoterlo o spazzolarlo.

Se il filtro viene utilizzato per aspirare polvere di cemento o di materiali simili, oppure durante la funzione automatica con elettrotensile, il filtro a cartuccia (21) deve essere pulito e spazzolato più frequentemente. Questo costituisce un prerequisito fondamentale per un ottimo e duraturo uso dell'aspirapolvere.

5. USO DELL'ASPIRAPOLVERE

Se la forza di aspirazione dovesse diminuire o in caso il filtro sia danneggiato, è necessario sostituirlo immediatamente.

Sacco raccogli-polvere

- Porre la flangia sul raccordo di entrata aria all'interno del serbatoio (Fig.10). Fissarla esercitando una moderata pressione (Fig.11) prestando attenzione a non danneggiare il sacco.

L'uso di un sacco raccogli-polvere inadatto invalida i termini di garanzia.

Controllare il sacco raccogli-polvere (14) regolarmente e cambiarlo quando i materiali aspirati abbiano raggiunto i 2/3 della capienza. Il sacco è progettato in modo tale da far penetrare solo aria e non polvere. Pertanto è sconsigliato il riutilizzo dello stesso sacco più volte.

Evitare l'uso del sacco raccogli-polvere (14) per materiali taglienti o umidi.

- Riposizionare la testa di aspirazione (3) sul serbatoio e bloccarla facendo scattare i ganci di chiusura (6).
- Inserire l'estremità del tubo flessibile (10) nell'apposito raccordo di entrata aria (8) posizionato sul serbatoio.
- Fissare la bocchetta desiderata (13, 15) o il tubo telescopico (11) al tubo flessibile (10).
- Prima di inserire la spina nella presa di corrente assicurarsi che l'interruttore ON/OFF (2) sia in funzione OFF, indicata dal simbolo "O".
- Inserire la spina nella presa.
- Avviare il motore (posizionando l'interruttore ON/OFF sul simbolo "I").
- Dopo l'uso spegnere il motore posizionando l'interruttore (2) in funzione OFF, indicata dal simbolo "O".

FUNZIONE AUTOMATICA CON ELETTROTENSILE

L'interruttore ON/OFF (2) è regolabile su 3 posizioni:

funzione ON - "I" / funzione OFF - "O" / uso con elettrotensile - "II"

- Assicurarci che la spina dell'apparecchio non sia inserita nella presa di corrente.
- Aprire i ganci di chiusura (6) e rimuovere la testa di aspirazione (3).
- Accertarsi che il serbatoio (7) non contenga polvere o altri materiali.
- Porre il filtro a cartuccia (21) sulla gabbia prefiltro (4) e bloccarla facendone ruotare il coperchio. Riporre la testa di aspirazione (3) sul serbatoio (7) e bloccarla mediante i ganci di chiusura (6).
- Posizionare l'interruttore ON/OFF dell'utensile da utilizzare in funzione OFF (simbolo "O").
- Inserire il tubo (10) nell'apposito attacco dell'elettrotensile utilizzando un adattatore (fornito separatamente).
- Inserire la spina dell'utensile nell'apposita presa (27) sull'apparecchio.
- Inserire la spina dell'aspirapolvere nella presa di corrente.
- Posizionare l'interruttore ON/OFF (2) dell'aspirapolvere in funzione "uso con elettrotensile" (simbolo "II").
- Azionare l'elettrotensile.

L'aspirapolvere si accenderà automaticamente con l'accensione dell'elettrotensile. Quando si spegne l'elettrotensile l'apparecchio funziona ancora per qualche secondo, dopodiché si spegnerà.

Togliere la spina dalla presa EU 230 V - 2100 W / RU 220 V - 2000 W

5. USO DELL'ASPIRAPOLVERE

6. ACCESSORI

UTILIZZO COME ASPIRALIQUIDI

ATTENZIONE! Non aspirare materiali pericolosi.

- Assicurarsi che la spina dell'apparecchio non sia inserita nella presa di corrente.
- Accertarsi che il serbatoio (7) non contenga polvere o altri materiali.
- Non utilizzare il filtro a cartuccia (21) per l'aspirazione di liquidi!
- Rimuovere il sacco raccogli-polvere (14) e il filtro in tessuto (22) se utilizzati precedentemente.
- Porre il filtro-mousse per sostanze liquide (19) sulla gabbia prefiltro (4) (Fig.12).
- Riporre la testa di aspirazione (3) sul serbatoio e bloccarla mediante i ganci di chiusura (6).
- Inserire l'estremità del tubo flessibile (10) nell'apposito raccordo di entrata aria (8) posizionato sul serbatoio.
- Fissare la bocchetta desiderata (13, 15) o il tubo telescopico (11) al tubo flessibile (10).
- Prima di inserire la spina nella presa di corrente assicurarsi che l'interruttore ON/OFF (2) sia in funzione OFF, indicata dal simbolo "O".
- Inserire la spina nella presa.
- Avviare il motore (posizionando l'interruttore ON/OFF sul simbolo "I").
- Dopo l'uso spegnere il motore posizionando l'interruttore (2) in funzione OFF, indicata dal simbolo "O".
- Togliere la spina dalla presa.
- Una volta terminato il lavoro svuotare e pulire il serbatoio (7).

AVVERTENZA: Per aspirare grandi quantità di liquido da un lavandino o un recipiente si consiglia di non immergere completamente la bocchetta a lancia, onde assicurare un parziale afflusso d'aria.

L'apparecchio è provvisto di un galleggiante (5) (Fig.13) che impedisce di aspirare quando il serbatoio è pieno. L'utente avverte l'assenza di aspirazione dall'incremento del numero di giri del motore. Spegnere immediatamente l'apparecchio e staccare la spina.

Un serbatoio pieno può essere molto pesante, prestare attenzione.

Rimuovere il tappo dell'apertura di scarico (25) e versare il liquido in un contenitore adatto o in un canale di scarico. Per proseguire il lavoro riporre il tappo sull'apertura di scarico (25).

Una volta terminato il lavoro spegnere l'apparecchio e staccarne la spina. Svuotare e pulire il serbatoio (7), sia internamente che esternamente.

IMPORTANTE! Dopo aver utilizzato l'apparecchio come aspiraliquidi, procedere come indicato nella sezione "Utilizzo come aspirapolvere" prima di ricominciare ad utilizzarlo per aspirare polveri.

FUNZIONE ARIA IN USCITA

Rimuovere il gancio avvolgicavo (23). Inserire l'estremità del tubo flessibile nell'orifizio. Allineare la dentatura dell'attacco del tubo alle fessure presenti nel raccordo (8) e farlo ruotare nella direzione indicata dalla freccia (Fig.14).

ATTENZIONE: Non rivolgere il flusso d'aria verso persone, animali o oggetti.

L'aria potrebbe essere calda.

7. MANUTENZIONE

8. EVENTUALI PROBLEMI

ACCESSORI

- Tubo flessibile
- Tubo telescopico in metallo
- Impugnatura con regolazione flusso d'aria
- Spazzola snodata per pavimenti
- Bocchetta a lancia
- Sacco raccogli-polvere
- Filtro a cartuccia in poliestere
- Filtro in spugna
- Adattatore per elettroutensili
- Ruote: 2 rotelle + 2 ruote

ATTENZIONE! Utilizzare solo accessori STATUS originali. L'uso di accessori o parti di ricambio non originali potrebbero causare dei rischi ed invalidano i termini di garanzia.

MANUTENZIONE

- Assicurarsi che la spina dell'apparecchio non sia inserita nella presa di corrente.
- Rimuovere il tubo flessibile (10) dal serbatoio.
- Allentare i ganci di chiusura (Fig.1) e rimuovere testa di aspirazione (3) dal serbatoio (Fig.2).
- Rimuovere tutta la polvere e i materiali residui rimasti nel serbatoio (7) e nel tubo flessibile (10).
- Pulire il filtro-mousse per materiali liquidi (19) lavandolo con un detersivo delicato.
- Assicurarsi che il tubo, i raccordi e il cavo non siano danneggiati.
- Rimuovere il filtro-mousse per materiali liquidi (19) e controllare il galleggiante (5).
A questo scopo capovolgere la testa di aspirazione (3) così che il galleggiante sia rivolto verso l'alto. Il galleggiante (5) deve muoversi senza intoppi dall'alto verso il basso e viceversa (Fig.13).

ATTENZIONE! Non usare trielina, solventi o altri detersivi abrasivi.

ATTENZIONE! Il gruppo elettrico non deve entrare in contatto con acqua o altri liquidi.



IMPORTANTE! Per garantire la sicurezza e l'affidabilità

dell'apparecchio,

riparature, lavori di manutenzione ed altre regolazioni (incluso il controllo e l'eventuale sostituzione delle spazzole) devono essere effettuate da centri di assistenza STATUS autorizzati, dove vengono adoperate solo

EVENTUALI PROBLEMI

Effetto	Probabile causa	Rimedio
L'apparecchio non funziona.	Mancanza di corrente	Verificare la presa di corrente
	Cavo di alimentazione elettrica, interruttore o motore difettosi	Rivolgersi al centro di assistenza autorizzato
	Serbatoio pieno	Svuotare il serbatoio
La polvere esce dalle griglie di uscita d'aria.	Sacco raccogli-polvere mancante o danneggiato	Inserire un sacco raccogli-polvere o sostituire quello esistente
Il motore aumenta notevolmente il numero di giri e il flusso d'aria diminuisce.	Sacco raccogli-polvere o serbatoio pieno	Sostituire il sacco o svuotare il serbatoio

9. CARATTERISTICHE TECNICHE

10. GARANZIA

CARATTERISTICHE TECNICHE

MODELLO:	ALS1020SF	ALS1030SF	ALS1045SF
Potenza	1400W	1400W	1400W
Potenza motore max	1700W	1700W	1700W
Potenza max disponibile alla presa elettroutensile	2000 W	2000 W	2000 W
Capienza nominale	20 l	30 l	45 l
Materiale serbatoio	acciaio INOX	acciaio INOX	acciaio INOX
Capienza sacco raccogli-polvere	20 l	30 l	30 l
Depressione max	18 kPa	18 kPa	18 kPa
Flusso d'aria max	58 l/s	58 l/s	58 l/s
Flusso d'aria max secondo EN 60312	31 l/s	31 l/s	31 l/s
Funzione automatica con elettroutensile	Si	Si	Si
Apicali liquidi	Si	Si	Si
Regolazione del flusso d'aria	Si	Si	Si
Diametro del tubo flessibile	Ø36 mm	Ø36 mm	Ø36 mm
Lunghezza tubo	2.5 m	2.5 m	2.5 m
Lunghezza cavo	4 m	4 m	4 m
Peso (EPTA 01/2003)	7.1 kg	7.8 kg	11 kg
Grado di protezione	IP 44	IP 44	IP 44
Classe di isolamento	I	I	I
Valori di emissione acustica(EN 60704):			
LpA	76,2 dB(A)	76,2 dB(A)	76,2 dB(A)
LwA	89,6 dB(A)	89,6 dB(A)	89,6 dB(A)

GARANZIA

Il periodo di garanzia per gli utensili STATUS ha validità a partire dalla data di acquisto ed è conforme alle normative europee. Non sono coperti da garanzia danni derivanti da usura, sovraccarico o uso improprio. L'azienda produttrice assicura la sostituzione di tutte le parti non funzionanti in cui si riconoscano difetti di materiale e/o di lavorazione. Le prestazioni di garanzia saranno erogate solo se la macchina richiesta sarà inviata in condizioni integre al rivenditore o ad un centro di assistenza, accompagnata dallo scontrino fiscale.

Dichiarazione CE di conformità

Noi dichiariamo sotto la nostra personale responsabilità, che questo prodotto è in conformità a tutte le disposizioni pertinenti della presente direttiva e norme armonizzate: 2004/108/EC; 2006/95/EC; EN 60335-1; EN 60335-2-2; EN 62233; EN 55014-1; EN 55014-2; EN 61000-3-2; EN 61000-3-3

La documentazione tecnica conservata dal fabbricante:

STATUS ITALIA S.R.L., via Aldo Moro, 14/A, 36060 - Pianezze (VI), ITALY

Caron Giacinto

1. EINLEITUNG

2. SICHERHEITSHINWEISE

EINLEITUNG

Das von Ihnen neu erworbene Elektrogerät STATUS wird Ihre Erwartungen übersteigen. Es ist gemäß den hohen Qualitätsnormen von STATUS hergestellt, entsprechend den hohen Anforderungen des Benutzers. Leicht in der Bedienung und gefahrlos beim Betrieb, wird dieses Elektrogerät Ihnen bei richtiger Anwendung zuverlässig lange Jahre dienen.

WARNUNG!



Lesen Sie aufmerksam die ganze Betriebsanleitung vor dem Betrieb Ihres neu erworbenen STATUS Elektrogeräts. Beachten Sie speziell die Texte, die mit dem Wort "Warnung" beginnen. Ihr STATUS Elektrogerät besitzt viele Eigenschaften, die Ihre Arbeit erleichtern werden. Bei der Entwicklung dieses Elektrogeräts wurde die größte Aufmerksamkeit der Sicherheit, den Betriebseigenschaften und der Zuverlässigkeit gewidmet, welche für eine einfache Instandhaltung und im Betrieb machen. Entsorgen Sie Elektrogeräte nicht zusammen mit dem Hausmüll! Die Abfälle von elektrischen Erzeugnissen dürfen nicht zusammen mit normalen Abfällen gesammelt werden. Bitte führen Sie alte oder defekte Elektrogeräte einer geeigneten Verwertungsstelle zu.



UMWELTSCHUTZ

Mit Rücksicht auf den Umweltschutz sollten die Verpackung, das Zubehör und das Elektrogerät später dem Recycling-Kreislauf zugeführt werden. Zum Erleichtern der Wiederverwertung sind die Elemente aus Kunststoffen, entsprechend gekennzeichnet.

SICHERHEITSHINWEISE BEI DER ARBEIT MIT STAUBSAUGERN

WARNUNG: Dieses Gerät entspricht den vorgeschriebenen Sicherheitsbestimmungen für Elektrogeräte. Damit das Risiko durch Schäden vermieden wird, sollte der Benutzer die Bedienungsanleitung durchlesen. Es sollten alle beiliegenden Anleitungen gelesen werden. Die Nichteinhaltung der aufgezählten Anweisungen kann zu Personenschäden und/oder Sachschäden führen und die Garantie wird dadurch unwirksam. Bewahren Sie diese Anleitungen zum späteren Gebrauch auf!



WARNUNG: Die Spannung der Stromquelle soll mit den Angaben auf dem Typenschild des Elektrogeräts übereinstimmen.

- Im Falle, dass Sie Stromversorgung nicht kennen, schalten Sie das Gerät nicht ein.
- Eine höhere Spannung kann zu Störungen im Gerät führen.
- Bei niedrigerer Spannung wird der Motor gestört.
- Das Elektrogerät ist bestimmt zum Absaugen von nicht gesundheitsgefährdenden und brennbaren Stoffen.
- Dieses Elektrogerät ist ausschließlich für den Einsatz im Haushalt und im Privatbereich ausgelegt.
- Verwenden Sie das Gerät nicht im Freien (sofern es nicht speziell für den Einsatz im Freien konzipiert ist).
- Setzen Sie das Gerät keiner Hitzeeinwirkung, direkter Sonnenbestrahlung oder sehr hoher Feuchtigkeit (z.B. Regen) aus.

2. SICHERHEITSHINWEISE

- Tauchen Sie das Gerät niemals in Flüssigkeiten und achten Sie auf die mögliche Beschädigungsgefahr durch scharfe Kanten.
- Die Bedienung des Geräts mit nassen oder feuchten Händen ist unzulässig. Falls das Gerät im Betrieb nass oder feucht wird, ziehen Sie sofort den Netzstecker. Stellen Sie das Elektrogerät nicht in Wasser.
- Verwenden Sie das Elektrogerät nur für die Zwecke, für die es bestimmt ist. Andere Verwendungsarten, die der oben beschriebenen nicht entsprechen, werden als nicht bestimmungsgemäße Verwendung betrachtet. Die Haftung für alle Störungen oder Unfälle, die infolge unsachgemäßen Gebrauchs entstanden sind, trägt der Benutzer und nicht der Hersteller.
- Halten Sie die Anschlüsse nicht vor Ihr Gesicht (besonders die Augen, Ohren usw.). Richten Sie die Düse niemals auf Personen oder Tiere.
- Bevor Sie das Elektrogerät in Betrieb nehmen, stellen Sie sicher, dass der richtige Staubbeutel fest in seiner Halterung angebracht ist. Ein falscher oder falsch angebrachter Staubbeutel kann Störungen am Gerät verursachen und die Garantie außer Kraft setzen.
- Keine Asche, heiße Kohle o.ä., größere Glassplitter und spitze Gegenstände aufsaugen.
- Saugen Sie keinen Tonerstaub auf, der bei Druckern und Kopiergeräten verwendet wird, da er elektrisch leitfähig ist. Außerdem ist es möglich, dass er vom Filtersystem des Nass/Trockensaugers nicht völlig ausgefiltert wird und so über das Gebläse wieder in die Raumluft gelangen kann.
- Keine entflammbaren oder giftigen Flüssigkeiten, wie Benzin, Öl, Säuren oder sonstige flüchtige Substanzen aufsaugen.
- Keine Flüssigkeiten die über 60°C erwärmt sind und keinen giftigen und brennbaren Staub aufsaugen.
- Niemals Asbest oder Asbeststaub aufsaugen.
- Das Gerät während des Betriebes niemals auf die Seite legen. Achten Sie besonders bei Treppen auf waagerechte Aufstellung und ausreichend Standssicherheit des Geräts.



WARNUNG: Nach Gebrauch, vor dem Reinigen, Filter- oder Zubehörwechsel stets den Netzstecker ziehen. Ziehen Sie zum Ausstecken des Geräts niemals am Kabel, sondern am Stecker selbst. Nehmen Sie die für die Nutzung angebrachten Sonderzubehörteile wieder vom Gerät ab, wenn Sie das Gerät zum Lagern bringen.

- Das Gerät nicht direkt neben Heizkörpern aufbewahren.
- Lassen Sie den Staubsauger nicht unüberwacht eingeschaltet. Falls Sie den Arbeitsbereich verlassen müssen, schalten Sie den Staubsauger aus oder ziehen Sie den Netzstecker aus der Steckdose (dazu nicht am Kabel, sondern am Stecker ziehen).
- Verwenden Sie das Elektrogerät nie, wenn Sie unter dem Einfluss von Medikamenten, Alkohol oder Drogen stehen, sich in medizinischer Behandlung befinden, oder wenn Sie müde sind.
- Achten Sie darauf, dass das Kabel keine Stolpergefahr darstellt und Kinder keinen Zugang zum Elektrogerät haben.

2. SICHERHEITSHINWEISE

- Überprüfen Sie das Elektrogerät und das Netzkabel regelmäßig auf eventuelle Beschädigungen. Verwenden Sie beschädigte Elektrogeräte nicht.
- Falls das Netzkabel beschädigt ist, lassen Sie den Austausch des Kabels von einem autorisierten STATUS Service vornehmen.
- Versuchen Sie nicht, das Gerät selbst zu reparieren. Die Reparaturen dieser Elektrogeräte können nur von qualifizierten Technikern in den autorisierten Services von STATUS gemacht werden bei der Verwendung von Original - Ersatzteilen. Durch unsachgemäße Reparatur können erhebliche Gefahren für den Benutzer entstehen.
- Verwenden Sie ausschließlich STATUS Original-Zubehörteile. Die Verwendung von nicht zugelassenen Teilen oder Zubehör kann Gefahrenquellen darstellen und die Garantie außer Kraft setzen.
- Kontrollieren Sie regelmäßig den Schwimmkörper.
- Wenn Sie an dem Gerät einen Flüssigkeitsaustritt bemerken das Gerät sofort abschalten und Netzstecker ziehen.
- Stellen Sie das Gerät niemals in Wasser. Achten Sie darauf, dass kein Wasser über das Gerät geschüttet wird.
- Beachten Sie bei der Entsorgung des Schmutzwassers die gesetzlichen Vorschriften.
- Lagern Sie das Elektrogerät nur an einem sicheren und trockenen Ort außerhalb der Reichweite von Kindern.
- Halten Sie den Staubsauger immer sauber. Verwenden Sie zum Säubern kein Lösungsmittel oder lösungsmittelhaltigen Reiniger.

Beachten Sie insbesondere auch die nachfolgenden besonderen Sicherheitshinweise.

BESONDERE SICHERHEITSHINWEISE

- Saugen Sie keine heiße Asche sowie spitze oder scharfkantige Gegenstände auf.
- Verwenden Sie das Elektrogerät nicht in feuchten Räumen.
- Die Benutzung des Staubsaugers ohne Staubbeutel ist unzulässig (Ausnahme bei Nasssaugen). Achten Sie darauf, dass der Staubbeutel richtig in das Gerät eingesetzt ist.
- Achten Sie darauf bei Verwendung des Staubsaugers, daß keine Haare, Bekleidung oder Gliedmaßen angesaugt werden.
- Halten Sie den Staubsauger fern von Hitzequellen wie Heizstrahlern, Öfen usw.
- Damit Sie dieses Elektrogerät sachgemäß benutzen können, lesen Sie die Sicherheitsanforderungen, sowie die Warn- und Sicherheitshinweise. Alle Benutzer sollen diese Bedienungsanleitung, sowie die potenziellen Risiken bei der Benutzung des Geräts kennen.
- Kinder, Körperbehinderte und sehr alte Menschen erkennen oft nicht die Gefahren, die beim Umgang mit Elektrogeräten entstehen können. Oben genannte Personen niemals mit diesem Elektrogerät arbeiten lassen. Unbedingt Sicherheitsmaßnahmen vornehmen. Das Gleiche gilt auch für die Einhaltung der Grundregeln für fachtechnische Gesundheit und Sicherheit.
- Der Hersteller kann nicht für Schäden verantwortlich gemacht werden, die durch vom Benutzer gemachten Änderungen, nicht bestimmungsgemäße Verwendung oder falsche Bedienung verursacht werden.

3. ÜBERSICHT DER GERÄTEKOMPONENTEN

ÜBERSICHT DER GERÄTEKOMPONENTEN

- | | |
|--------------------------------|---|
| 1. Handgriff | 15. Fugendüse |
| 2. Schalter | 16. Grundlagen der Laufräder |
| 3. Oberdeckel | 17. Nest der Verschlussklammern |
| 4. Filterkorb | 18. Montagezubehörstelle |
| 5. Schwimmkörper | 19. Schaumstofffilter |
| 6. Verschlussklammern | 20. 2 Fußrolle |
| 7. Schmutzbehälter | 21. Faltenfilter aus Polyester |
| 8. Schlauchbefestigung | 22. Trockensaugfilter |
| 9. 2 Rollrädchen | 23. Kabelhaken zum Aufwickeln des Elektrokabels oben |
| 10. Saugschlauch Satz | 24. Kabelhaken zum Aufwickeln des Elektrokabels unten |
| 11. Kunststoffrohr | 25. Ausgießlücke |
| 11a. Chromstahl-Teleskoprohr | 26. Handgriff mit Saugkraftregulierung |
| 12. Adapter zum Luftverdichten | 27. Eingebaute Steckdose |
| 13. Düse für Bodenbeläge | |
| 13a. Kombidüse | |
| 14. Staubbeutel | |

WARNUNG! In der Beschreibung sind alle mögliche Anpassung, die aufgenommen werden können Produkt.

Im Bereich "Zubehör" beschrieben Echt hochwertige Produkte.

AUSPACKEN

Überprüfen Sie unmittelbar nach dem Auspacken ob sämtliche Bestandteile und das beschriebene Zubehör mitgeliefert wurden. Sollte dies nicht der Fall sein, wenden Sie sich bitte umgehend an Ihren Fachhändler bei dem der Sauger gekauft wurde. Dies trifft auch dann zu, wenn Sie den Eindruck haben mit dem Gerät ist etwas nicht in Ordnung. Eine Nichtbeachtung dieser Empfehlung kann zu schweren Unfällen führen.

Packen Sie den Inhalt des Kartons sorgfältig aus.

- Greifen Sie die beiden Klammern (6), die den Oberdeckel halten (3) und klappen diese nach oben (Bild 1).
- Lösen Sie die Klammern, entfernen den Oberdeckel (Bild 2) und entnehmen den Inhalt aus dem Behälter.

Überprüfen Sie bitte die Teile anhand der oben gezeigten Liste auf Vollständigkeit und auf Transportschäden

MONTAGE

- Greifen Sie die beiden Klammern, die den Oberdeckel halten und klappen diese nach oben (Bild 1).
- Lösen Sie die Klammern und heben Sie den Oberdeckel nach oben und nach außen ab (Bild 2).
- Drehen Sie den Behälter mit der Öffnung nach unten auf eine stabile, glatte und saubere Oberfläche.
- Befestigen Sie die Halterung (16) der Lenkräder (9) am Behälter mit Hilfe der beiliegenden Schrauben. (Bild 3)
- Drücken Sie die Lenkräder (9) in ihre Halterungen. (Bild 4)
- Große Fußrolle (20) mit Halterung am Behälter mit den beiliegenden Schrauben befestigen. Die Räder sind entweder mit L (links) oder R (rechts) gekennzeichnet.
- Stellen Sie den Behälter in die normale Position.

4. ARBEITSHINWEISE

- Setzen Sie einen passenden Filter ein.
- Setzen Sie das Oberteil wieder auf den Behälter.
- Richten Sie das Oberteil mit den Klammern aus.
- Klammern am Deckel befestigen und bis zum Einrasten runterdrücken.
- Das große Schlauchende (10) an der vorderen Ansaugöffnung (8) des Behälters anschließen (Bild 5). Sperre der Schlauchtülle in die Rinne der Ansaugöffnung einrasten lassen. Schlauchtülle in die bezeichnete Richtung drehen.
- Wählen Sie eine passende Düse und/oder ein Rohr und montieren Sie es auf den Schlauch (10). (Bild 6)
- Stellen Sie das Zubehör und seine Befestigung nach getaner Arbeit und nach Reinigung des Staubsaugers wieder an die entsprechenden Halterungen am Staubsauger (Bild 7).

ARBEITSHINWEISE

Dieses Elektrogerät arbeitet mit einphasiger Wechselspannung. Das Elektrogerät kann in Steckdosen mit Sicherungsklammer eingeschaltet werden.

Die Funkstörungen entsprechen der EMV-Richtlinie 2004/108/EC zur Elektromagnetischen Verträglichkeit.

Der Staubsauger ist zum Staubabsaugen bei der Benutzung von Elektrowerkzeugen geeignet. Zu diesem Zweck ist eine eingebaute Steckdose(27) vorhanden, mit der das Elektrowerkzeug eingeschaltet wird. Beim Einschalten des Werkzeugsschalters wird der Staubsauger automatisch eingeschaltet.

Beim Ausschalten des Elektrowerkzeugs wird der Staubsauger nach einer bestimmten Zeit auch automatisch ausgeschaltet.

BEVOR SIE DIE ARBEIT BEGINNEN

- Prüfen Sie, ob die Netzspannung den Angaben auf dem Schild mit den technischen Daten des Geräts entspricht.
- Stellen Sie sicher, dass das Netzkabel und den Stecker fehlerlos sind. Falls das Kabel beschädigt ist, lassen Sie den Austausch durch den Hersteller oder durch von ihm autorisierte Fachkraft vornehmen, um der Gefahr eines Stromschlages vorzubeugen.
- Lesen, verstehen und berücksichtigen Sie die Hinweise in den „Sicherheitsanweisungen bei der Arbeit mit Staubsauger“.

TROCKENSAUGEN

WARNUNG: Saugen Sie nie für die Gesundheit gefährliche Substanzen an.

Beim Trockensaugen werden die folgende Filterelemente gebraucht:

- Den Trockensaugfilter (22) und den Staubbeutel (14) kann man zusammen oder getrennt verwenden. Wenn sie zusammen verwendet werden, erhöht sich die Filterleistung.
- Den Faltenfilter (21) und den Staubbeutel (14) kann man zusammen oder getrennt verwenden. Wenn sie getrennt verwendet werden, ist die Leistungsfähigkeit der Filtration des Faltenfilters höher als die der Staubbeutel.

Filtrationsleistung: Faltenfilter - hohe, Trockensaugfilter - mittlere,

Staubbeutel - niedrige

- Stellen Sie sicher, dass das Gerät nicht mit dem Stromnetz verbunden ist.
- Prüfen Sie ob der Behälter (7) staub- und schmutzfrei ist.

Trockensaugfilter

Ziehen Sie den Trockensaugfilter (22) über den Filterkorb (4). (Bild 8)

4. ARBEITSHINWEISE

Faltenfilter

Setzen Sie den Faltenfilter über den Filterkorb (4) (Bild 9). Schließen Sie den Filterkorb (4) und drehen Sie den Verschluss. Nach längerem Gebrauch sollte der Filter durch Antippen oder Bürsten gereinigt werden.

Nach Reinigung von Feinstaub absondernde Materialien wie Betonoberflächen oder nach automatischem Betrieb mit Elektrowerkzeugen den Faltenfilter öfter bürsten bzw. ausklopfen lassen. Dies ist eine wichtige Voraussetzung zur zuverlässigen Nutzung und lange Betriebsdauer des Staubsaugers.

Bei Abnahme der Saugleistung oder Beschädigung, den Faltenfilter unmittelbar durch einen neuen ersetzen.

Staubbeutel

- Staubbeutel an der Innenseite der Schlauchanschlussöffnung des Behälters befestigen (Bild 10). Bis zum Einrasten andrücken (Bild 11). Beachten Sie dabei, dass der Staubbeutel nicht beschädigt wird.

Die Anwendung eines nicht passenden Staubbeutels ist ein Grund zur Verweigerung von Garantieansprüchen.

Prüfen Sie regelmäßig den Staubbeutel (14) und wechseln Sie ihn aus, wenn er zu 2/3 voll ist. Der Beutel ist so hergestellt, dass nur Luft und kein Staub durch das Papier dringen kann. Deswegen darf auch ein gebrauchter Staubbeutel nicht wieder verwendet werden.

Verwenden Sie den Staubbeutel nicht für das Saugen von scharfkantigen oder nassen Gegenständen.

- Setzen Sie das Oberteil wieder auf den Behälter und schließen Sie die Klammern
- Stecken Sie das große Ende des Schlauches auf den vorderen Ansaugstutzen am Behälter.
- Wählen Sie die gewünschte Düse (13,15) oder Rohr (11) aus und verbinden Sie mit dem Schlauch (10).
- Stellen Sie sicher, dass der ON/OFF Schalter am Gerät (2) in der Position "O" steht, bevor Sie den Netzstecker in die Steckdose stecken.
- Stecken Sie den Netzstecker in die Steckdose.
- Schalten Sie den Motor ein (Schalter befindet sich in Position "I").
- Nachdem Sie die Reinigung beendet haben, schließen Sie den Elektromotor aus, wobei Sie den Schalter (2) in ausgeschaltete Position "O" stellen.
- Ziehen Sie den Netzstecker aus der Steckdose.

AUTOMATISCHER BETRIEB BEI DER BENUTZUNG VON ELEKTROWERKZEUGEN

Der Schalter des Staubsaugers (2) hat 3 Positionen:

- Einschalten "I"
- Ausschalten "O"

- Arbeit mit Elektrowerkzeug „II"

- Stellen Sie sicher, dass der Staubsauger nicht mit dem Stromnetz verbunden ist.
- Öffnen Sie die Klappen und ziehen Sie das Oberteil ab.
- Prüfen Sie ob der Behälter (7) staub- und schmutzfrei ist.
- Setzen Sie den Faltenfilter (21), in den Filterkorb (4) und drehen Sie den Verschluss auf dem Korb. Setzen Sie das Oberteil wieder auf den Behälter und schließen Sie die Klammern

4. ARBEITSHINWEISE

- Stellen Sie den Schalter des Elektrowerkzeuges, mit dem Sie arbeiten werden, in ausgeschaltete Stellung "O".
- Verbinden Sie den Schlauch des Staubsaugers (10) mit der Staubabführung des Elektrowerkzeugs durch einen Adapter (nicht mit dem Staubsauger geliefert).
- Verbinden Sie den Staubsaugeradapter mit der Staubabführung des Elektrowerkzeugs (27).
- Stecken Sie den Netzstecker des Staubsaugers in die Steckdose.
- Stellen Sie den ON/OFF Schalter des Staubsaugers (2) in Position "II".
- Betätigen Sie den Schalter des Elektrowerkzeugs.

Der Staubsauger startet automatisch im Moment, wenn Sie das Elektrowerkzeug einschalten. Wenn Sie das Elektrowerkzeug ausschalten, wird der Staubsauger sich nach einer gewissen Zeit auch ausschalten.

	Spannung	Leistungsaufnahme
EU	230 V	2100 W
RU	220V	2000 W

NASSAUGEN

WARNUNG: Saugen Sie nie für die Gesundheit gefährliche Substanzen an.

- Stellen Sie sicher, dass das Gerät nicht mit dem Stromnetz verbunden ist.
- Prüfen Sie, ob der Behälter (7) staub- und schmutzfrei ist.
- Entfernen Sie den Faltenfilter (21), der für Nasssaugen nicht geeignet ist.
- Entfernen Sie den Staubbeutel (14) und den Trockensaugfilter (22) falls Sie vorher diese benutzt haben
- Ziehen Sie den Schaumstofffilter (19) (Bild 12) über den Filterkorb.
- Setzen Sie das Oberteil wieder auf den Behälter und schließen Sie die Klammern
- Stecken Sie das große Ende des Schlauches auf den vorderen Ansaugstutzen am Behälter.
- Wählen Sie die gewünschte Düse (13,15) oder Rohr (11) aus und montieren Sie den Schlauch (10).
- Stellen Sie sicher, dass der ON/OFF Schalter am Gerät (2) in der Position "O" steht, bevor Sie den Netzstecker in die Steckdose stecken.
- Stecken Sie den Netzstecker in die Steckdose.
- Um den Motor einzuschalten, stellen Sie den ON/OFF Schalter (2) in die Position "I"
- Wenn Sie mit dem Nasssaugen fertig sind, schalten Sie den Staubsauger aus, indem Sie den ON/OFF Schalter (2) in Position "O" stellen.
- Ziehen Sie den Netzstecker aus der Steckdose.
- Nach dem Einsatz leeren und trocknen Sie den Behälter (7).

TIP: Wenn Sie große Mengen Flüssigkeit aus einer Spüle oder einem Tank absaugen wollen, stecken Sie bitte nicht die ganze Ansaugdüse in die Flüssigkeit, sondern lassen Sie ein wenig Platz, so dass zusammen mit der Flüssigkeit auch Luft angesaugt werden kann.

Das Gerät ist mit einem Schwimmerschalter (5) (Bild 13), ausgestattet, der das Ansaugen abbricht, wenn der Behälter voll ist. Sie bemerken das Abschalten des Saugers dadurch, dass der Motor schneller dreht. In diesem Fall schalten Sie das Gerät ab und ziehen den Netzstecker.

Seien Sie sich bewusst, dass ein voller Behälter zu schwer sein kann.

Nehmen Sie den Verschluss der Ausgießlücke ab (25) und gießen Sie die restliche Flüssigkeit in ein entsprechendes Gefäß oder in die Kanalisation.

4. ZUBEHÖR UND WARTUNG

5. MÖGLICHE STÖRUNGEN UND IHRE BESEITIGUNG

Setzen Sie den Verschluss der Ausgießlücke wieder auf und setzen Sie die Arbeit fort. Nach dem Aufsaugen von Flüssigkeiten schalten Sie das Gerät aus, ziehen Sie den Stecker aus der Steckdose. Entleeren Sie den Behälter und reinigen und trocknen Sie ihn ab.

WICHTIG! Nach dem Nasssaugen, bevor Sie zum Trockensaugen gehen, folgen Sie den Anforderungen in Abschnitt "Trockensaugen".

LUFTVERDICHTEN

Kabelhaken entfernen (23). Den breiten Teil des Schlauchs in das Loch an der oberen Rückseite des Staubsaugers anschließen. Sperre der Schlauchtülle in die Rinne der Ansaugöffnung einrasten lassen. (Bild 14)

ZUBEHÖR

- Schlauchset
- Teleskoprohr aus verchromten Metall
- Staubbeutel
- Schaumstofffilter
- Faltenfilter Polyester
- Kombinierte Düse
- Fugendüse
- Griff zur Regelung der Ansaugkraft
- Adapter zum Einschalten eines Elektrowerkzeuges
- Fußrollen: 2 kleine + 2 große

WARNUNG: Verwenden Sie nur STATUS Original-Zubehörteile.

- Stellen Sie sicher, dass der Stecker nicht mit dem Stromnetz verbunden ist.
- Ziehen Sie den Saugschlauch (10) vom Behälter ab.
- Lösen Sie die Klammern (Bild 1) und nehmen Sie das Oberteil vom Behälter herunter (Bild 2).
- Entfernen Sie den gesamten Schmutz und Rückstände aus dem Behälter und dem Schlauch.
- Reinigen Sie den Schaumstofffilter (19), indem Sie ihn in einer milden Seifenlauge waschen.
- Prüfen Sie den Schlauch und die Anschlüsse und prüfen Sie das Netzkabel auf eventuelle Beschädigungen.
- Nachdem Sie den Schaumstofffilter entfernen (19), überprüfen Sie den Schwimmkörper (5). Deckelhalter angreifen und Deckel umkippen so das die Filterhalterung nach oben steht. Der Schwimmer muss sich frei nach oben und unten bewegen (Bild 13).

MÖGLICHE STÖRUNGEN UND IHRE BESEITIGUNG

Festgestellte Störung	Mögliche Ursachen	Abhilfe
Elektrogerät funktioniert nicht	Kein Strom	Stromversorgung prüfen
	Funktionsstörung im Netzkabel, Schalter oder Motor	Schadhaftes Teil prüfen, reparieren oder ersetzen
	Behälter voller Flüssigkeit	Behälter entleeren
Staub tritt aus der Motorabdeckung aus	Staubbeutel fehlt oder ist beschädigt	Setzen Sie einen Staubbeutel ein oder ersetzen Sie ihn
Geringere Saugkraft und höhere Motordrehzahl/Vibrationen	Staubbeutel ist voll	Ersetzen Sie den Staubbeutel.

6. TECHNISCHE DATEN

TECHNISCHE DATEN

MODELL:	ALS1020SF	ALS1030SF	ALS1045SF
• Leistungsaufnahme	1400W	1400W	1400W
• Maximale Ansaugaufnahme	1700W	1700W	1700W
• Maximale Leistungsaufnahme des eingeschalteten Werkzeugs	2000 W	2000 W	2000 W
• Volumen des Behälters	20 l	30 l	45 l
• Material des Behälters		Rostfreier Stahl	
• Staubbeutelinhalt	20 l	30 l	30 l
• Maximale Saugkraft	18 kPa	18 kPa	18 kPa
• Maximaler Saugstrom	58 l/s	58 l/s	58 l/s
• Saugstrom nach EN 60312	31 l/s	31 l/s	31 l/s
• Automatischer Betrieb bei Verwendung von Elektrowerkzeugen	Ja	Ja	Ja
• Flüssigkeitsansaugen	Ja	Ja	Ja
• Regelung des Luftstroms	Ja	Ja	Ja
• Schlauchdurchmesser	Ø36 mm	Ø36 mm	Ø36 mm
• Schlauchlänge	2.5 m	2.5 m	2.5 m
• Netzkabellänge	4 m	4 m	4 m
• Gewicht (EPTA Procedure 1/2003)	7.1 kg	7.8 kg	11 kg
• Sicherheitsgrad	IP 44	IP 44	IP 44
• Schutzklasse	I	I	I
• Geräuschemissionswerte (EN 60704):			
Der A-bewertete Schalldruckpegel LpA		76,2 dB(A)	
Der A-bewertete Schalleistungspegel LwA		89,6 dB(A)	

GARANTIE

Die Spezifikationen der STATUS Elektrogeräte werden in der Garantiekarte bestimmt. Störungen, die infolge natürlicher Abnutzung, Überlastung oder unsachgemäßem Gebrauch entstanden sind, sind kein Gegenstand der Gewährleistung. Störungen, die auf Material – oder Herstellungsfehler beruhen, werden ohne zusätzliche Zahlung durch Umtausch oder Reparatur beseitigt.

Reklamation eines fehlerhaften STATUS Elektrogeräts wird anerkannt, wenn diesen an den Händler zurückgegeben oder an eine autorisierte Reparaturwerkstatt in

KONFORMITÄTSERKLÄRUNG

Hiermit versichern wir unsere persönliche Haftung, dass dieses Erzeugnis allen einschlägigen Bestimmungen folgender Richtlinien und entsprechender harmonisierten Standards entspricht: 2004/108/EC; 2006/95/EC; EN 60335-1; EN 60335-2-2; EN 62233; EN 55014-1; EN 55014-2; EN 61000-3-2; EN 61000-3-3 Die technischen Unterlagen werden bei STATUS ITALIA S.R.L., via Aldo Moro, 14/A, 36060 - Pianezze (VI), ITALY, aufbewahrt.



Caron Giacinto
Direktor
STATUS ITALIA S.R.L.

1. ПРАВИЛА БЕЗОПАСНОСТИ



ВНИМАНИЕ! Пылесос соответствует обязательным положениям техники

безопасности для электрических изделий. Во избежание риска выхода изделия из строя или получения травмы, потребитель должен прочесть данное руководство по эксплуатации.

Следует прочесть всю инструкцию. Несоблюдение перечисленных ниже правил может привести к травме или повреждению изделия, и аннулировать гарантию.

Храните настоящую инструкцию для дальнейшего использования!



ВНИМАНИЕ! Проверьте соответствие электрического напряжения в сети техническим данным, обозначенным на маркировочной табличке изделия.

- В случае, если Вы не уверены в соответствии напряжения в сети, указанному на табличке напряжению, не включайте изделие.
- Напряжение выше номинального может привести к травме или повреждению изделия
- В случае, если напряжение ниже номинального, электродвигатель может выйти из строя.
- Изделие предназначено для всасывания негорючих, и не представляющих опасности для здоровья материалов.
- Изделие предназначено для применения в быту, в домашней мастерской, а также для сбора пыли, возникающей при работе электроинструментом.
- Данное изделие не предназначено для работы вне помещений.
- Не подвергайте изделие воздействию тепла, прямого солнечного света, не работайте изделием при повышенной влажности.
- Не допускается использование изделия мокрыми или влажными руками. Если изделие намочило во время работы, немедленно отключите его от сети. Не допускается погружение изделия в воду.
- При работе пылесоса во влажной окружающей среде используйте предохранительное устройство, приводимое в действие остаточным током, для того, чтобы выключить электропитание изделия. Использование предохранительного устройства снижает риск поражения током.
- Изделие следует использовать только по прямому назначению. Любое другое применение, отличающееся от описанного в настоящей инструкции, запрещено.
- Никогда не направляйте всасывающий патрубок изделия на себя. Никогда не направляйте патрубок в сторону людей или животных.
- Перед началом работы, убедитесь в том, что в держатель вставлен и правильно закреплен предназначенный именно для этого изделия мешок-пылесборник. Нестандартный, или неправильно установленный мешок может привести к повреждению изделия, что аннулирует гарантию.
- Не допускается всасывание пепла, горящих уголей и др., крупных кусков битого стекла, керамики и острых предметов.
- Не допускается всасывание пыли, выделяемой тонером для принтера или ксерокса, т.к. тонер является электропроводящим материалом. Кроме того, возможно, что фильтрующая система пылесоса не сможет полностью задержать пыль, выделяемую тонером, и она будет выброшена обратно в атмосферу.

1. ПРАВИЛА БЕЗОПАСНОСТИ

- Не допускается применение пылесоса для уборки горючих или ядовитых жидкостей, таких как бензин, нефть, кислоты, растворители или другие летучие вещества.
- Не допускается всасывание жидкостей, чья температура превышает 60°C, а также любого другого вида вредной для здоровья или горючей пыли.
- Не допускается всасывание асбеста или асбестовой пыли.
- Никогда не ставьте изделие на бок. Особое внимание следует обращать на горизонтальное положение и устойчивость пылесоса при работе на лестнице или наклонных поверхностях.



ВНИМАНИЕ! Всегда выключайте изделие и вынимайте штепсель из розетки по завершении работ, перед тем, как приступить к чистке, замене фильтров и приспособлений, перемещению или консервации.

- Никогда не вынимайте штепсель из розетки, дергая за шнур. Перед длительным хранением изделия отсоедините от него шланг и насадки.
- Не допускается хранение изделия в непосредственной близости от источников тепла.
 - Никогда не оставляйте работающий пылесос без надзора. Если необходимо временно оставить рабочую зону, сначала выключите пылесос, или выньте вилку сетевого шнура из розетки.
 - Никогда не используйте изделие, если вы находитесь под воздействием медикаментов, алкоголя или наркотиков, если вы проходите лечение или чувствуете усталость.
 - Убедитесь в том, что кабель расположен так, чтобы он не мешал Вашему перемещению и перемещению пылесоса в процессе работы.
 - Регулярно проверяйте исправность изделия и электрического шнура. Не используйте неисправное изделие.
 - Если сетевой кабель поврежден, его замену следует производить в авторизованном сервисном центре.
 - Не пытайтесь отремонтировать изделие самостоятельно. Ремонт могут осуществлять только квалифицированные специалисты авторизованного сервисного центра, с применением оригинальных запасных частей. Самостоятельный ремонт может стать причиной поломки изделия с потерей гарантии, и возникновения опасности получения травмы.
 - Используйте только оригинальную оснастку (шланги, пылесборники и т.д.). Использование неоригинальной оснастки представляет собой потенциальную опасность и аннулирует гарантию.
 - Регулярно проверяйте поплавок, контролирующий уровень всасываемой жидкости.
 - Если заметите, что из бака изделия вытекает собираемая жидкость, немедленно отключите пылесос от сети.
 - Хранить изделие следует в надежном и сухом месте, беречь от доступа детей.
 - Всегда содержите пылесос в чистоте. Для чистки наружных и внутренних деталей изделия не допускается использование растворителей или чистящих препаратов, содержащих растворители.

Пожалуйста, обратите особое внимание на перечисленные далее специальные требования техники безопасности.

2. СПЕЦИАЛЬНЫЕ ТРЕБОВАНИЯ БЕЗОПАСНОСТИ

3. ОПИСАНИЕ

СПЕЦИАЛЬНЫЕ ТРЕБОВАНИЯ БЕЗОПАСНОСТИ

- Не допускается всасывание горячих углей и предметов с острыми режущими кромками.
- Не допускается использование изделия во влажных помещениях.
- Во время работы убедитесь в том, что ваши волосы, одежда, или их части не будут всасываться пылесосом.
- Берегите пылесос от источников тепла, таких как радиаторы, духовки и др.
- В целях правильной эксплуатации этого изделия необходимо соблюдать правила техники безопасности, а также изложенные здесь инструкции.
- Все потребители должны ознакомиться с настоящей инструкцией по эксплуатации и получить информацию о потенциальных рисках, возникающих при использовании данного изделия.
- Не следует оставлять без присмотра детей вблизи включенного изделия.
- Изготовитель не несет ответственность за внесенные потребителем изменения в механическую и электрическую части изделия, или за поломки, вызванные такими изменениями.
- Изделие не следует использовать под открытым небом в дождливую погоду, во влажной среде (после дождя), или вблизи легковоспламеняющихся жидкостей и газов.
- Рабочее место должно быть хорошо освещено.

ОПИСАНИЕ ИЗДЕЛИЯ

- | | |
|--|--|
| 1. Рукоятка | 21. Гофрированный фильтр из полиэстера |
| 2. Выключатель | 22. Фильтр для сухой уборки |
| 3. Крышка | 23. Крючок для наматывания шнура, верхний |
| 4. Крепление фильтров | 24. Крючок для наматывания шнура, нижний |
| 5. Поплавок | 25. Отверстие для слива жидкости |
| 6. Фиксаторы | 26. Рукоятка с регулятором силы всасывания |
| 7. Контейнер | 27. Встроенная розетка |
| 8. Крепление для шланга | |
| 9. 2 малых колеса | |
| 10. Комплект шланга | |
| 11. Пластмассовая труба | |
| 11а. Хромированная металлическая телескопическая труба | |
| 12. Отверстие для нагнетания воздуха | |
| 13. Наконечник для твердых напольных покрытий | |
| 13а. Комбинированный наконечник | |
| 14. Мешок - пылесборник | |
| 15. Щелевая насадка | |
| 16. Основания для колес | |
| 17. Гнездо фиксатора | |
| 18. Место крепления оснастки | |
| 19. Фильтр из пенопласта | |
| 20. 2 больших колеса | |

ВНИМАНИЕ!

В описании указаны все возможные приспособления, которые могут входить в комплект изделия. Реальная комплектация изделия описана в разделе «Технические характеристики и комплектация»

4. ПЕРЕД НАЧАЛОМ РАБОТЫ

ПЕРЕД НАЧАЛОМ РАБОТЫ

Вскройте упаковочную коробку и извлеките из нее изделие.

1. Возьмитесь за два фиксатора (6), удерживающие крышку (3), и поднимите их вверх (Рис. 1).
2. Освободите фиксаторы, снимите крышку, (Рис. 2), выньте содержимое контейнера.

Пожалуйста, проверьте наличие всех частей, перечисленных в комплектации данного изделия, а также убедитесь, что изделие не получило видимых повреждений при транспортировке.

В случае отсутствия в комплекте изделия принадлежностей перечисленных в данной инструкции обратитесь в торговую организацию продавшую Вам данное изделие.

В случае наличия на изделии видимых повреждений полученных при его транспортировке, обратитесь в торговую организацию либо в сервисный центр для замены поврежденных деталей и проверки работоспособности изделия. Не пытайтесь работать изделием с видимыми повреждениями корпусных деталей и сетевого шнура, это может привести к несчастному случаю.

СБОРКА

- Поднимите вверх оба фиксатора удерживающие крышку (Рис. 1).
- Освободите фиксаторы и снимите крышку (Рис. 2).
- Установите контейнер дном вверх на ровную и чистую поверхность.
- Прикрепите к контейнеру с помощью винтов кронштейны (16) малых колес (9) (Рис. 3).
- Установите малые передние колеса (9) в кронштейны (16) (Рис. 4).
- Закрепите к контейнеру с помощью винтов большие задние колеса (20). **ВНИМАНИЕ!** На колесах нанесена маркировка (L и R), для монтажа слева - (L), для монтажа справа - (R).
- Верните контейнер в нормальное положение.
- Установите фильтр, соответствующий выполняемой работе.
- Установите крышку контейнера на место.
- Совместите пазы на крышке с фиксаторами.
- Зацепите фиксаторы за пазы в крышке, опустите фиксаторы вниз до щелчка.
- Вставьте широкий конец шланга (10) в переднее всасывающее отверстие (8) контейнера (Рис. 5).
Выступы штуцера шланга должны совпасть с канавкой входного отверстия. Зафиксируйте шланг поворотом штуцера в направлении, указанном стрелкой.
- Выберите подходящую насадку или трубу, и оденьте ее на шланг (10)(Рис. 6).
- После завершения работ и чистки изделия следует хранить все приспособления, разместив их в предназначенных для этого местах на корпусе пылесоса (Рис. 7).

УКАЗАНИЯ ПО РАБОТЕ

Изделие приводится в действие посредством однофазного переменного напряжения. **Изделие необходимо включать в электрические розетки с защитными клеммами (контактами заземления).**

Радиопомехи соответствуют Директиве электромагнитной совместимости 2004/108/ЕС.

4. ПЕРЕД НАЧАЛОМ РАБОТЫ

5. РАБОТА

Изделие предназначено для удалени пыли при работе электроинструмента. Для этого предусмотрена встроенная электрическая розетка (27), к которой подключается вилка шнура электроинструмента.

При включении электроинструмента, пылесос автоматически приводится в действие. При выключении электроинструмента пылесос автоматически выключается через определенное время.

ПЕРЕД ТЕМ КАК ПРИСТУПИТЬ К РАБОТЕ

- Проверьте соответствие напряжения электрической сети напряжению, указанному на маркировочной табличке изделия.
- Убедитесь в исправности сетевого шнура и вилки. Замену поврежденного сетевого шнура должен осуществлять специалист сервисного центра.
- Внимательно прочтите в инструкции раздел правил безопасности.

РАБОТА

Сухая уборка

 **ВНИМАНИЕ! Не допускается всасывание пылесосом вредных для здоровья веществ. Не допускается всасывание жидкостей при установленных в пылесосе фильтрах для сухой уборки.**

Для сухой уборки используйте следующие фильтрующие элементы:

- а) Фильтр для сухой чистки (22) и мешок для пыли (14), могут использоваться вместе и отдельно. При совместном использовании повышается эффективность фильтрации.
- б) Гофрированный фильтр (21) и мешок для пыли (14) могут использоваться как вместе, так и отдельно. При самостоятельном использовании производительность фильтрации гофрированного фильтра намного выше, чем мешка для пыли.

Мощность фильтрации:

Гофрированный фильтр: высокая

Фильтр для сухой чистки: средняя

Мешок для пыли: низкая

• Убедитесь в том, что пылесос не включен в электрическую сеть.

• Убедитесь в том, что контейнер (7) чистый и сухой.

Фильтр для сухой чистки

Установите фильтр для сухой чистки (22) в подставку для фильтров (4). (Рис. 8)

Гофрированный фильтр

Установите гофрированный фильтр на подставку для фильтров (4). (Рис. 9).

Накройте подставку для фильтров (4) фиксирующей крышкой и закрутите ее. После длительного использования фильтр необходимо почистить щеткой или вытряхнуть.

При чистке бетона или другого подобного материала, выделяющего мелкую пыль, а также в режиме автоматической работы с электроинструментам, гофрированный фильтр необходимо чаще чистить щеткой или вытряхивать. Это является важной предпосылкой надежной работы и долгосрочной эксплуатации Вашего пылесоса.

5. РАБОТА

Фильтр необходимо заменить новым если он поврежден, или мощность всасывания снизилась и не увеличивается после чистки фильтра.

Мешок для пыли

- Наденьте мешок для пыли (14) на отверстие для подключения шланга с внутренней стороны контейнера (Рис.10). Прижмите мешок до щелчка (Рис. 11). Действуйте осторожно, чтобы не повредить мешок для пыли. Использование нестандартного мешка для пыли аннулирует гарантию. Регулярно проверяйте мешок для пыли, и меняйте его при заполнении на 2/3. Заполненный пылью мешок не подлежит очистке, и не может использоваться повторно. Не используйте мешок для всасывания острых предметов и влажной пыли.
- Верните крышку контейнера на место и закройте фиксаторы.
- Патрубок шланга вставьте в переднее всасывающее отверстие контейнера.
- Выберите необходимый наконечник (13,15) или трубу (11) и соедините со шлангом (10).
- Перед тем, как вставить вилку в электрическую розетку, убедитесь в том, что выключатель (2) изделия находится в положении «выключено» - "O".
- Вставьте вилку в электрическую розетку.
- Включите изделие (выключатель переведите в положение "I").
- По окончании уборки, выключите изделие путем установки выключателя (2) в положение "O" (выключено).
- Выньте вилку из розетки.

Автоматический режим работы с электроинструментом

Выключатель пылесоса (2) имеет 3 позиции:

- включенное положение "I"

- выключенное положение "O"

- совместная работа с электроинструментом «II»

- Выньте вилку сетевого шнура пылесоса из розетки.
- Откройте фиксаторы и снимите крышку.
- Установите гофрированный фильтр (21) на подставку для фильтров (4) и закрутите крышку. Поставьте крышку пылесоса на контейнер и закройте фиксаторы.
- Выключатель электроинструмента, с которым будет работать пылесос, установите в выключенное положение "O".
- Соедините шланг пылесоса (10) с системой удаления пыли электроинструмента посредством адаптера (в комплект пылесоса не входит)
- Подключите шнур питания электроинструмента к встроенной в пылесос розетке (27).
- Включите вилку сетевого шнура пылесоса в электрическую сеть.
- Переведите выключатель пылесоса (2) в положение "II".
- Включите выключатель электроинструмента. Пылесос включается автоматически в момент включения электроинструмента. После того, как электроинструмент будет выключен, пылесос тоже автоматически выключиться через определенное время. Внимание: Максимальная потребляемая мощность подключаемого к пылесосу электроинструмента указана в главе «Технические характеристики»

Влажная уборка



ВНИМАНИЕ! Не допускается всасывание пылесосом вредных для здоровья веществ. Не допускается всасывание жидкостей при установленных в пылесосе фильтрах для сухой уборки.

- Убедитесь в том, что вилка сетевого шнура пылесоса вынута из розетки.
- Контейнер (7) должен быть чистым, без пыли и грязи.
- Снимите установленный на заводе гофрированный фильтр (21), который не подходит для влажной уборки.
- Выньте мешок для пыли (14) и фильтр для сухой уборки (22), если до этого они использовались в пылесосе.
- Вставьте фильтр из пенопласта (19) (Рис. 12) в подставку для фильтров.
- Поставьте крышку обратно на контейнер и закройте фиксаторы.
- Вставьте патрубок шланга в переднее всасывающее отверстие контейнера.
- Возьмите необходимый наконечник (13,15) или трубу (11), и соедините его со шлангом (10).
- Убедитесь в том, что выключатель (2) пылесоса установлен в положение "О" (выключен) перед тем, как вставить вилку шнура в электрическую розетку.
- Вставьте вилку шнура в электрическую розетку.
- Выключатель (2) установите в положение "I", чтобы включить пылесос.
- По завершении влажной уборки выключите пылесос, переведя выключатель (2) в положение "О" (выключен).
- Выньте вилку сетевого шнура из электрической розетки.
- По завершении работы содержимое контейнера необходимо слить и почистить контейнер (7).

Рекомендация: Если необходимо всосать большое количество жидкости из раковины или резервуара, не погружайте наконечник в жидкость полностью, а оставьте часть наконечника снаружи, чтобы обеспечивать частичное всасывание воздуха.

Пылесос снабжен поплавком (5) (Рис. 13), который выключает пылесос при заполнении контейнера жидкостью. Понять, что всасывание прекратилось, можно по увеличению скорости вращения электродвигателя. В этом случае выключите пылесос и выньте вилку сетевого шнура из розетки.

Необходимо учитывать, что наполненный жидкостью контейнер может оказаться слишком тяжелым.

Снимите крышку сливного отверстия (25), и слейте оставшуюся жидкость в подходящий сосуд или канализацию. Верните обратно крышку сливного отверстия, после чего работу можно продолжить.

После завершения влажной уборки выключите пылесос и отключите его от сети. Контейнер следует опорожнить, почистить и высушить снаружи и внутри перед тем, как оставить для будущего использования.

ВАЖНО! После влажной уборки, перед тем, как вновь перейти к сухой чистке, осуществите действия, указанные в разделе "Сухая уборка".

Продувочный воздух

Снимите крючок, на котором накручен шнур (23). Вставьте патрубок шланга в отверстие в верхней задней части пылесоса. Зубец патрубка шланга должен совпасть с каналом входного отверстия.(Рис. 14)

Обслуживание

- Убедитесь в том, что вилка сетевого шнура вынута из розетки.
- Выньте шланг (10) из контейнера.
- Освободите фиксаторы (Рис. 1) и снимите крышку контейнера (Рис. 2).
- Тщательно почистите контейнер и шланг от накопившейся грязи и мусора.
- Промойте пенопластовый фильтр (19) слабым моющим средством.
- Проверьте шланг и соединительные отверстия, проверьте, не поврежден ли электрический шнур.
- После демонтажа пенопластового фильтра (19) проверьте поплавок (5). Для этого возьмитесь за рукоятку крышки и переверните её так, чтобы подставка для фильтра была направлена вверх. Поплавок должен свободно двигаться вверх-вниз (Рис. 13).



ВНИМАНИЕ! Не допускается использование спирта, бензина или других растворителей. Никогда не используйте едкие препараты для чистки пластмассовых частей. Не допускайте контакт изделия с водой.

ВАЖНО! В целях обеспечения безопасного использования изделия и его надежности, ремонт, а также обслуживание и наладку необходимо выполнять в авторизованных сервисных центрах STATUS, с использованием только оригинальных запасных частей.

Возможные неполадки и их устранение

Неисправность	Вероятная причина	Способ устранения
Пылесос не включается	Отсутствует питание.	Проверьте питающее напряжение
	Поврежден сетевой шнур, отказ выключателя, отказ электродвигателя	Проверьте,отремонтируйте или замените поврежденную часть.
	Контейнер полон жидкостью.	Опорожните контейнер.
Из крышки корпуса электродвигателя поступает пыль	Не установлен или поврежден мешок для сбора пыли / поврежден гофрированный фильтр	Установите или замените мешок для сбора пыли / замените гофрированный фильтр
Низкая мощность всасывания, высокие обороты двигателя / вибрации	Забит пылью гофрированный фильтр	Почистить или заменить гофрированный фильтр
	Насадка, шланг или контейнер засорены	Прочистить насадку, шланг/ вычистить контейнер

8. ТЕХНИЧЕСКИЕ ДАННЫЕ

9. КОМПЛЕКТАЦИЯ

Технические данные

МОДЕЛЬ	ALS1020SF	ALS1030SF	ALS1045SF
Напряжение:	230В 50Гц.	230В 50Гц.	230В 50Гц.
Мощность	1400Вт	1400Вт	1400Вт
Макс. мощность всасывания	1700Вт	1700Вт	1700Вт
Макс. мощность подключенного к пылесосу электроинструмента	2000Вт	2000Вт	2000Вт
Вместимость контейнера	20л.	30л.	45л.
Материал контейнера			
Вместимость мешков для пыли	20л.	30л.	30л.
Максимальная сила всасывания		18 кПа	
Максимальный дебит		58 л/сек	
Дебит согласно EN 60312		31 л/сек	
Автоматический режим работы с электроинструментами		Да	
Всасывание жидкостей		Да	
Регулирование воздушного потока		Да	
Диаметр шланга			
Длина шланга			
Длина шнура			
Вес (ЕРТА процедура 1/2003)	7.1 кг.	7.8 кг.	11 кг.
Степень защиты		IP 44	
Класс защиты		I	
Уровень шума (замерены согласно EN 60704-1):			
А-взвешенный уровень звуковой нагрузки LpA		76,2 dB(A)	
А-взвешенный уровень звуковой мощности LwA		89,6 dB(A)	

Комплектация

Шланг (2,5 м.)
Металлическая телескопическая труба
Рукоятка с регулировкой мощности всасывания
Щетка большая
Щелевая насадка
Гофрированный фильтр из искусственного волокна
Поролоновый фильтр
Одноразовый мешок для пыли (1 шт.)
Комплект колес (2 малых, 2 больших)
Кронштейны малых колес (2 шт.)
Переходник (3 диаметра)
Инструкция
Упаковка

* Производитель оставляет за собой право изменять комплектацию изделия без предварительного уведомления

10. ДЕКЛАРАЦИЯ О СООТВЕТСТВИИ НОРМАМ ЕС

STATUS ITALIA S.R.L. заявляет, что нижеперечисленные изделия торговой марки STATUS:
Пылесосы моделей ALS1020 SF, ALS1030 SF, ALS1045 SF
изготовлены в соответствии со следующими директивами и стандартами ЕС:
2004/108/ЕС; 2006/95/ЕС; EN 60335-1; EN 60335-2-2; EN 62233; EN 55014-1;
EN 55014-2; EN 61000-3-2; EN 61000-3-3
Техническая документация хранится у производителя:
STATUS ITALIA S.R.L., via Aldo Moro, 14/A, 36060 - Pianezze (VI), ITALY

Карон Джиасинто
Директор
STATUS ITALIA S.R.L.

Изделие сертифицировано на соответствие техническим регламентам Таможенного Союза.
Подробные сведения о сертификате можно получить на сайте www.status-tools.com
Изготовитель: СТАТУС ИТАЛИЯ С.р.л. Виа Альдо Моро, 14/А, 36060 Пьянецце, Италия.
Сделано в КНР.
Представитель в России: ООО «ИНСТАТУС» 119590, г. Москва, ул. Мосфильмовская, д.52, корп.1